

Návod k montáži a obsluze

Elektronický zámek TTR 1

РУКОВОДСТВО ПО МОНТАЖУ И ЭКСПЛУАТАЦИИ

Электронный замок TTR 1

Veiledning for montering og bruk

Transpondertastatur TTR 1

Monterings- og betjeningsvejledning

Transponder TTR 1

Instruções de montagem e manutenção

Leitor de chaves transponder TTR 1

Instrucțiuni de montaj și exploatare

Taster transponder TTR 1

Οδηγίες τοποθέτησης και λειτουργίας

Πληκτρολόγιο πομποδέκτη TTR1

Asennus- ja käyttöohjeet

Transponderipainike TTR 1

Navodilo za vgradnjo in vzdrževanje

Tipkalo transponderja TTR 1

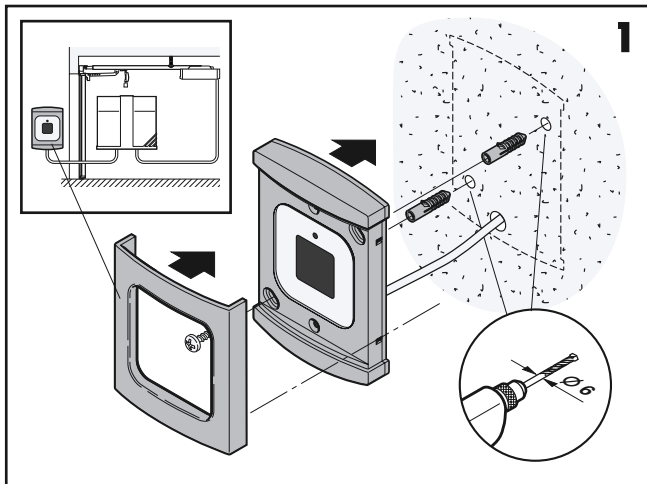
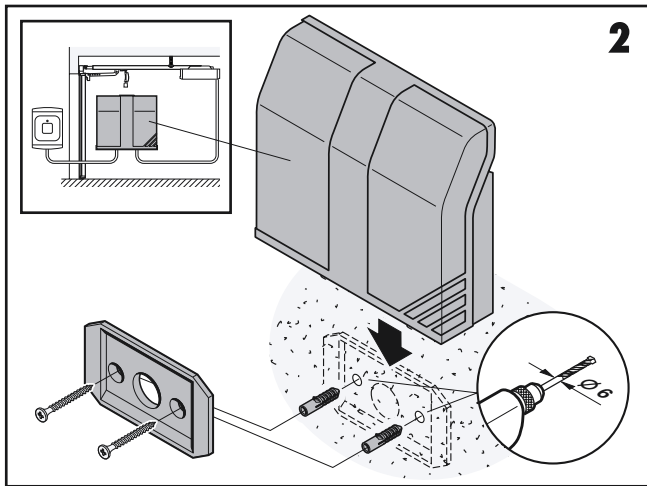
1**2**

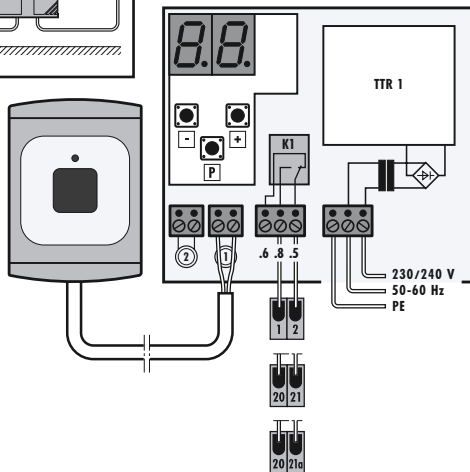
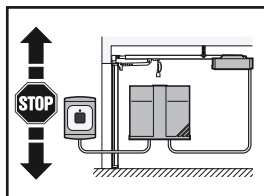
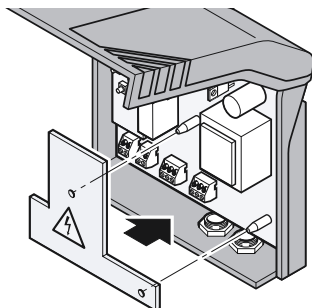
3**4**

Česky	3
Русский	13
Norsk.....	27
Dansk	37
Português	47
Română	58
Ελληνικά	69
Suomi	81
Slovensko	91



EN 50081
EN 50082
I-ETS 300220

Obr. 1 Montáž čtecího zařízení

Obr. 2 Montáž vyhodnocovacího zařízení

1 Elektronický zámek TTR 1

2 Návod k obsluze TTR 1

2.1 Normální provoz

2.2 Manipulace s klíči elektronického zámku

2.2.1 Přihlášení klíče elektronického zámku na další volné paměťové místo

2.2.2 Identifikace a/nebo odhlášení existujícího klíče elektronického zámku

2.2.3 Odhlášení klíče elektronického zámku, který není k dispozici

2.3 Shrnutí menu paměťových míst

2.4 Nastavení trvání impulsu

2.5 Zpětné uvedení do stavu při dodání

3 Seznam uložených čísel, jmen a poznámek

4 Prohlášení výrobce EU

Obr. 3 Připojení TTR 1 k pohonu

1 Elektronický zámek TTR 1

Elektronický zámek TTR 1 sestává z vyhodnocovacího zařízení, na které se mohou připojit dvě čtecí zařízení (jedno čtecí zařízení je součástí dodávky), a dvou klíčů elektronického zámku. K jednomu vyhodnocovacímu zařízení se může přihlásit až 100 klíčů. Čtecí zařízení je s vyhodnocovací jednotkou propojeno jednoduchým dvoužilovým kabelem (při dodání dlouhý 5 m), který se smí zkrátit až na 0,5 m nebo prodloužit až na 30 m. Toto propojení vede

pouze bezpečné nízké napětí a je jištěno proti sabotáži; tzn. manipulace s tímto vedením nebo se čtecím zařízením nevedou k nechtěnému spínání vyhodnocovacího zařízení.

Čtecí zařízení se mohou namontovat na libovolném místě, nicméně na kovů pouze s minimální vzdáleností 2-3 cm (k tomu použít výrobek č. 438 488!). Pouze v případě připojení dvou čtecích zařízení se mezi nimi musí dodržet vzdálenost min. 50 cm, aby se vyloučilo vzájemné ovlivnění.

Vyhodnocovací zařízení je nutno instalovat v úseku s chráněným přístupem, protože zde jsou napojeny řídicí kabely např. k pohonu vrat nebo zámku dveří a je možné přihlášení a odhlášení klíčů elektronického zámku.

Každý klíč elektronického zámku obsahuje elektronický čip, který je jako unikát kódován jednou z více než 4 miliard možností a je opatřen identifikační charakteristikou. Pro klíče je ve vyhodnocovacím zařízení připraveno 100 paměťových míst, tzn. k vyhodnocovacímu zařízení můžete přihlásit max. 100 klíčů elektronického zámku, které po přihlášení sepnou výstupní relé na nastavitelnou dobu trvání impulsu (0,5 ... 90 sekund).

Oproti obvyklým klíčům spočívá výhoda klíčů elektronického zámku (kromě toho, že stačí klíč držet pouze ca. 2 cm od čtecího zařízení) v tom, že při ztrátě apod. je pouze nutné odhlásit příslušný klíč ve vyhodnocovacím zařízení, aniž by se to dotklo zbývajících klíčů nebo zámku.

Při dodání jsou paměťová místa pro klíče elektronického zámku volná příp. vymazaná. Přihlášení a odhlášení klíčů a také změny nastavení jsou bezpečně uloženy i při výpadku napětí. Maximální kontaktní zatížení výstupního relé (bezpotenciálový měnič):

Svorka .6	rozpínací kontakt	max. zatížení kontaktu: 2,5 A / 30 V DC 500 W / 250 V AC
Svorka .8	zapínací kontakt	
Svorka .5	společný kontakt	

Zásobování napětím: 230/240 V AC (50-60 Hz)

Pro co možná nejmenší citlivost na poruchy by měla být připojena rovněž země (PE).

2 Návod k obsluze TTR 1

Ve vyhodnocovacím zařízení se nachází zadávací jednotka, upevněná na základním tištěném obvodu, se dvěma sedmisegmentovými indikátory a třemi tlačítky („-“, „+“ a „P“), kterými lze přihlásit a odhlásit klíče, nastavit trvání impulsu výstupního relé nebo uvést celé zařízení zpět do stavu při dodání. Po připojení napájení a jednoho čtecího zařízení (na pólování se přitom **nemusí** dbát) je zařízení připraveno k provozu. Toto a připojení výstupního relé je možné vyčíst z příložených obrázků.

Upozornění

Je-li k dispozici pouze jeden čtecí přístroj, měl by se zásadně připojovat na pravou (primární) přípojku, protože pouze zde je dána funkce diod LED ve čtecím zařízení. U čtecího zařízení na levé (sekundární) přípojce není funkce diod LED ve čtecím zařízení podporována. Na jedné přípojce může být připojeno vždy jen jedno čtecí zařízení!

2.1 Normální provoz

Když se zadávací jednotka nachází v základní pozici (ukazatel „- -“, trvale svítí pouze dva prostřední segmenty), je elektronický zámek v normálním provozu. Pokaždé, když se přihlášený klíč podrží cca. 2 cm před čtecím zařízením, sepne výstupní relé na nastavenou dobu trvání impulsu a současně se krátce rozsvítí dioda LED ve čtecím zařízení (pouze u primární přípojky). Je-li identifikován **nepřihlášený** klíč se správnou identifikační charakteristikou, dioda LED ve čtecím zařízení se rozzáří (pouze u primární přípojky); při jiných identifikačních charakteristikách nenastane žádná reakce.

2.2 Manipulace s klíči elektronického zámku

Ve vyhodnocovacím zařízení je připraveno 100 paměťových míst (očíslovaných od 00 do 99), na kterých může být přihlášen vždy jeden klíč. Pomocí dvou sedmisegmentových indikátorů a tří tlačítek lze zkontrolovat, zda na

příslušném paměťovém místě je nějaký klíč přihlášen či nikoliv (pak by místo bylo volné nebo smazané). Pokud je místo volné nebo smazané, může se na tomto paměťovém místě klíč přihlásit, je-li obsazené, může se smazat s tímto klíčem i bez něj. Pak je dané paměťové místo opět volně k dispozici. Mimo to se paměťové místo může s přihlášeným klíčem identifikovat.

Upozornění

Přitom je důležité, aby se **bezpodmínečně** zaznamenávalo, pro kterou osobu pod kterým paměťovým místem byl příslušný klíč přihlášen, aby se při ztrátě klíče, nebo pokud přístup pro tuto osobu již není žádoucí, příslušné paměťové místo mohlo smazat i bez tohoto klíče. Vhodný seznam je pro Vás připraven v dodatku.

Pro všechny tyto akce existuje **menu paměťových míst**, na které se dostanete ze základní pozice (ukazatel „-“) takto:

- Tlačítko **„P”** zmáčknout na dobu cca. jedné sekundy → na sedmi-segmentových indikátorech se objeví blikající číslo prvního volného paměťového místa. V případě, že ještě není obsazeno paměťové místo 0, by to bylo **„00”**. Není-li již žádné paměťové místo volné, svítí trvale **„99”**.
- Tlačítka **„+”** nebo **„-”** lze „listovat“ z jednoho paměťového místa na druhé (b) **„+”** číslo zvětšuje, po **„99”** přijde opět **„00”** atd., **„-”** číslo zmenšuje, po **„00”** přijde opět **„99”** atd.). Pokud je příslušné tlačítko zmáčknuto déle, čísla se zvětšují příp. zmenšují v krocích po pěti.
- Je-li příslušné paměťové místo volné, indikátor bliká; jestliže je ale obsazené, zobrazí se číslo paměťového místa v klidu. Tak je možné zkontrolovat, které paměťové místo je volné a které obsazené.
- Když jste v menu paměťových míst a je identifikován přihlášený klíč, krátce se rozsvítí dioda LED na čtecím zařízení (pouze u primární přípojky); relé však **nesepne**. Když je identifikován **nepřihlášený** klíč

se správnou identifikační charakteristikou, dioda LED na čtecím zařízení se rozzáří (pouze u primární přípojky); při jiných identifikačních charakteristikách nenastane žádná reakce.

- Menu paměťových míst můžete kdykoliv opustit a zpět do normálního provozu přepnete tak, že tlačítko „P” se zmáčkne na dobu cca. jedné sekundy.
- K automatickému přepnutí zpět do normálního provozu dojde rovněž v případě, že v menu paměťových míst uplyne mezi jednotlivými stisky tlačítka nebo signály elektronického zámku doba delší než 90 sekund.

Upozornění

Má-li se přihlásit nebo odhlásit mnoho klíčů, doporučuje se, připojit za tímto účelem druhé čtecí zařízení v blízkosti vyhodnocovací jednotky - v závislosti na místě instalace prvního čtecího zařízení si tak ušetříte mnoho běhání!

2.2.1 Přihlášení klíče elektronického zámku na další volné paměťové místo

- Přepněte příp. do menu paměťových míst (viz. 2.2).
- Tlačítky „+“ nebo „-“ (viz. 2.2) eventuálně upravte přednastavení dalšího volného paměťového místa (nutné pouze tehdy, jestliže se na určité paměťové místo nebo jím počínaje má přihlašovat).

Upozornění

Přihlášení (ještě) nepřihlášeného klíče je možné pouze tehdy, když je nastavené paměťové místo volné nebo smazané; tzn. příslušný indikátor musí blikat!

- Klíč určený k přihlášení podržte jednu až dvě sekundy cca. 2 cm před čtecím zařízením → dioda LED ve čtecím zařízení (pouze

u primární přípojky) se jednou krátce rozsvítí.

- Pokud klíč určený k přihlášení ve vyhodnocovacím zařízení **nebyl** přihlášen na jiném paměťovém místě, objeví se nyní klidně číslo paměťového místa, pod kterým byl klíč právě přihlášen.
- Jméno osoby, pro kterou byl klíč přihlášen, zapište do seznamu pod klidně udávaným číslem paměťového místa.
- Příp. přihlásit další ještě nepřihlášené klíče.
- Když se v menu paměťových míst už nemají provádět další akce (viz. 2.2), vraťte se zpět na základní pozici tak, že na dobu cca. jedné sekundy zmáčknete tlačítko „P“.

2.2.2 Identifikace a/nebo odhlášení existujícího klíče elektronického zámku

- Přepněte příp. do menu paměťových míst (viz. 2.2).
- Klíč určený k identifikaci a/nebo odhlášení podržte jednu až dvě sekundy cca. 2 cm před čtecím zařízením → dioda LED ve čtecím zařízení (pouze u primární přípojky) se jednou krátce rozsvítí.
- Pokud klíč určený k identifikaci a/nebo odhlášení je ve vyhodnocovacím zařízení přihlášen, objeví se nyní klidně číslo paměťového místa, pod kterým je daný klíč uložen.
- Tím je identifikace ukončena. Pokud se nemá provést odhlášení nebo se v menu paměťových míst už nemají provádět další akce (viz. 2.2), je možné vrátit se zpět na základní pozici tak, že se tlačítko „P“ zmáčkne na dobu cca. jedné sekundy.
- Má-li se však paměťové místo právě identifikovaného klíče smazat, pak tedy současně zmáčknete tlačítka „+“ a „-“ na dobu minimálně jedné sekundy → hned po tom se objeví blikající číslo příslušného paměťového místa, protože to je nyní volné příp. smazané.
- Odpovídajícím způsobem upravit seznam osob a čísel paměťových míst.

- Příp. odhlásit další přihlášené klíče.
- Když se v menu paměťových míst už nemají provádět další akce (viz. 2.2), vraťte se zpět na základní pozici tak, že na dobu cca. jedné sekundy zmáčknete tlačítko „P“.

2.2.3 Odhlášení klíče elektronického zámku, který není k dispozici

- Přepněte příp. do menu paměťových míst (viz. 2.2).
- Tlačítka „+“ nebo „-“ (viz. 2.2) nastavte (klidně udávané) číslo paměťového místa, jež se má smazat.
- Nyní současně zmáčkněte tlačítka „+“ a „-“ na dobu minimálně jedné sekundy → hned po tom se objeví blikající číslo příslušného paměťového místa, protože to je nyní volné příp. smazané.
- Odpovídajícím způsobem upravit seznam osob a čísel paměťových míst.
- Příp. odhlásit další přihlášené klíče.
- Když se v menu paměťových míst už nemají provádět další akce (viz. 2.2), vraťte se zpět na základní pozici tak, že na dobu cca. jedné sekundy zmáčknete tlačítko „P“.

2.3 Shrnutí menu paměťových míst

Zobrazení libovolného čísla paměťového místa	Klíč před čtecím zařízením	Akce, která se uskuteční nebo je možná
blikající = volné	nepřihlášený	přihlášení, poté klidné zobrazení příslušného čísla paměťového místa
blikající = volné	přihlášený	identifikace, poté klidné zobrazení příslušného čísla paměťového místa

klidné = obsazené	přihlášený	identifikace, poté klidné zobrazení příslušného čísla paměťového místa
klidné = obsazené	bez klíče nebo nepřihlášený klíč	paměťové místo se může smazat, pak blikající zobrazení příslušného čísla paměťového místa

2.4 Nastavení trvání impulsu

Ze základní pozice (ukazatel „-“) můžete trvání impulsu nastavit následujícím způsobem:

- Tlačítko „+“ zmáčknout na dobu cca. jedné sekundy → na sedmi-segmentových indikátorech se objeví vlevo malé „d“ a vpravo číslice od 0 do 9, která představuje nastavené trvání impulsu.
- Tlačítka „+“ nebo „-“ nastavte požadované trvání impulsu. („+“ číslo zvětšuje, po „9“ přijde opět „0“ atd.; „-“ číslo zmenšuje, po „0“ přijde opět „9“ atd.).

Indikátor	Trvání impulsu
d 0	0,5 sek. (stav při dodání)
d 1	1 sek.
d 2	2 sek.
d 3	5 sek.
d 4	10 sek.
d 5	20 sek.
d 6	30 sek.
d 7	45 sek.
d 8	60 sek.
d 9	90 sek.

- Tlačítko „P“ zmáčknout na dobu cca. jedné sekundy → udávané trvání impulsu se uloží a dojde k návratu do základní pozice. Automatické přepnutí do normálního provozu nastane v případě, že mezi jednotlivými stisky tlačítka uplyne doba delší než 90 sekund. Případně změněné trvání impulsu se přitom neuloží.

2.5 Zpětné uvedení do stavu při dodání

Ze základní pozice (ukazatel „-“) můžete následujícím způsobem opět vytvořit stav při dodání (všechna paměťová místa volná příp. smazaná a trvání impulsu = 0,5 sekund):

- Zmáčkněte současně tlačítka „+“ a „-“ na dobu minimálně jedné sekundy → na sedmsegmentových indikátorech se objeví blikající „CA“ (Clear All) jako dotaz, zda se má vše uvést zpět do původního stavu.
- Pokud se má skutečně všechno uvést do původního stavu, zmáčkněte opět současně tlačítka „+“ a „-“. Následně se objeví „CA“ v klidu na znamení, že vše bylo uvedeno do původního stavu. Zmáčknutím jakéhokoliv tlačítka se opět vrátíte do normálního provozu.
- Pokud se uvedení do původního stavu nemá provést, zmáčkněte místo současného stisku tlačítek „+“ a „-“ jakékoliv jednotlivé tlačítko → dojde k přepnutí na základní pozici, aniž by se obnovil původní stav. Automatické přepnutí do normálního provozu bez uvedení do původního stavu nastane také tehdy, když mezi jednotlivými stisky tlačítka uplyne doba delší než 90 sekund.

3 Seznam uložených čísel, jmen a poznámek

(strana 101 - 103)

Číslo	Jméno	Poznámka
00		

4 Prohlášení výrobce EU

Výrobce: Verkaufsgesellschaft KG
Upheider Weg 94 – 98
D-33803 Steinhagen

Výrobek: Elektronický zámeček

Typ přístroje: TTR 1

Výše označený výrobek odpovídá na základě svého koncipování a konstrukce v provedení, které uvádíme do oběhu, příslušným základním bezpečnostním a zdravotním požadavkům následně uváděných směrnic. Při námi neodsouhlasené změně výrobku ztrácí toto prohlášení platnost.

Příslušná ustanovení, kterým výrobek odpovídá:

Směrnice ES o elektromagnetické snášenlivosti

EN 50081-1 03/93

EN 50082-1 11/97

Směrnice ES pro nízké napětí 98/37/EG

Steinhagen, dne 08.01.2001



ppa. Axel Becker
Obchodní vedení

Рис. 1 Монтаж устройства считывания

Рис. 2 Монтаж блока обработки данных

- 1** Электронный замок TTR 1
- 2** Руководство по использованию TTR 1
- 2.1** Нормальный режим работы
- 2.2** Обращение с электронным замком
- 2.2.1** Регистрация ключа с кодом в следующей свободной ячейке памяти
- 2.2.2** Идентификация и (или) прекращение регистрации зарегистрированного ключа с кодом
- 2.2.3** Регистрация не зарегистрированного ключа с кодом
- 2.3** Краткий обзор меню ячеек памяти
- 2.4** Регулировка длительности импульса
- 2.5** Возврат в состояние, в котором устройство было поставлено
- 3** Перечень номеров ячеек памяти, имен и примечаний
- 4** Заявление изготовителя о соответствии изделия требованиям Директивы ЕС

Рис. 3 Поключение TTR 1 к приводу

1 Электронный замок TTR 1

Электронный замок TTR 1 состоит из блока обработки данных, к которому могут быть подключены два устройства считывания (одно устройство считывания входит в комплект поставки) и двух ключей с кодами. Блок обработки данных позволяет регистрировать до 100

различных ключей с кодами. Устройство считывания и блок обработки данных соединяются посредством обычного двухжильного провода (поставляемый провод имеет длину 5 м), который может быть укорочен на величину до 0,5 м или удлинён на величину до 30 м. Это соединение передает только безопасное низкое напряжение и защищает от умышленного повреждения, то есть, манипуляции с этим проводом или с устройством считывания не приводят к несанкционированным коммутациям блока обработки данных.

Устройства считывания могут быть смонтированы в любом месте, однако на расстоянии не менее 2 – 3 см от металлической поверхности (для этого, при необходимости, может быть использована деталь № 438 488) ! Только в случае подключения двух устройств считывания между ними должно быть выдержано расстояние не менее 50 см для исключения воздействия одного устройства на другое. Блок обработки данных всегда необходимо устанавливать в месте, защищенном от доступа посторонних лиц, так как к устройству подключаются провода системы управления для, например, привода ворот или замка двери и возможна регистрация и отмена регистрации ключей с кодами.

Каждый ключ с кодом содержит электронный „чип”, который предварительно закодирован на одну из 4 миллиардов возможных комбинаций и снабжен кодом опознавания. Для ключей в блоке обработки данных уже предусмотрены 100 ячеек памяти, то есть, Вы можете зарегистрировать в блоке обработки данных максимум 100 ключей с кодом, которые после их регистрации вызывают втягивание выходного реле на определенную отрегулированную продолжительность импульса (от 0,5 до 90 секунд).

Преимущество ключей с кодами по сравнению с обычными механическими ключами заключается не только в том, что для

открывания их достаточно держать на расстоянии примерно двух сантиметров от устройства считывания, но также в том, что в случае потери и т. п. необходимо отменить регистрацию в блоке обработки данных только соответствующего ключа с кодом, не предпринимая при этом никаких действий в отношении остальных ключей и самого электронного замка.

В состоянии устройства, в котором оно поставляется с завода, ячейки памяти для ключей с кодом незаняты и стерты. Регистрация и отмена регистрации ключей с кодом, а также изменение настроек записывается в памяти с защитой от исчезновения напряжения.

Максимальная нагрузка контактов выходного реле

(беспотенциальный переключающий контакт):

Вывод .6	Размыкающий контакт	Максимальная нагрузка контакта: 2,5 A / 30 V DC 500 W / 250 V AC
Вывод .8	Замыкающий контакт	
Вывод .5	Общий контакт	

Напряжение электрической сети: 230/240 V переменного тока (50-60Гц).

Для обеспечения максимально возможной нечувствительности по отношению к неисправностям необходимо также подсоединить заземление (PE).

2 Руководство по использованию TTR 1

В блоке обработки данных находится блок ввода, который закреплен на базовой плате, с двумя семиразрядными указателями и тремя клавишами („-“, „+“ и „P“), с помощью которых можно зарегистрировать и отменить регистрацию ключей с кодом, отрегулировать длительность импульса выходного реле или же вернуть устройство в целом в состояние, в котором оно было поставлено. После подключения питающего напряжения и устройства считывания (при этом полярность не нужно учитывать) устройство

готово к работе. Подключение устройства и выходного реле показано на прилагаемых рисунках.

Указание

При наличии только одного устройства считывания его необходимо в принципе подключать к правому (первичному) контактному выводу, так как только здесь предусмотрена функция светодиода в устройстве считывания. В случае подсоединения устройства считывания к левому (вторичному) контактному выводу отсутствует поддержка функции светодиода в устройстве считывания. К каждому контактному выводу может быть подсоединено только одно устройство считывания!

2.1 Нормальный режим работы

При нахождении устройства ввода в исходном положении (индикация „- -“, только два средних сегмента непрерывно светятся) электронный замок находится в нормальном режиме.

Каждый раз когда зарегистрированный ключ с кодом удерживается на расстоянии примерно 2 см перед устройством считывания, выходное реле втягивается на время установленной длительности импульса, и при этом на короткое время загорается светодиод в устройстве считывания (только на первичном контактном выводе).

При опознавании не зарегистрированного ключа с кодом, имеющего правильный код опознавания, происходит мерцание светодиода в устройстве считывания (только на первичном контактном выводе).

При других опознаваниях не происходит никакой реакции.

2.2 Обращение с ключом с кодом

В блоке обработки данных предусмотрены 100 ячеек памяти (последовательно пронумерованные от 00 до 99), в каждой из

которых может быть зарегистрирован один ключ с кодом. С помощью двух семиразрядных дисплеев и трех клавишей можно проверить, зарегистрирован ли ключ с кодом в соответствующей ячейке памяти, или же регистрация отсутствует и тогда ячейка свободна или содержимое ее стерто. Если только ячейка памяти свободна или содержимое ее стерто, то в ней может быть зарегистрирован ключ с кодом. Если ячейка не свободна, то ее содержимое может быть стерто с помощью этого ключа с кодом или без него. После этого соответствующая ячейка памяти снова свободна и может быть использована. Впредь ячейка памяти соответствующего зарегистрированного ключа с кодом может быть идентифицирована с ним.

Указание

При этом важно обязательно записывать, на чье имя и в какой ячейке памяти зарегистрирован соответствующий ключ с кодом, с тем чтобы при утере ключа или в случае нежелательности доступа этого лица можно было стереть содержимое соответствующей ячейки памяти даже без использования этого ключа с кодом. Соответствующий список приведен для Вас в приложении.

Для всех этих действий имеется меню ячеек памяти, в которое Вы можете попасть из основного состояния (индикация „- -“) следующим образом:

- Нажмите клавишу „P” и держите ее нажатой в течении примерно одной секунды, и при этом на семиразрядном дисплее появится мигающий номер первой свободной ячейки памяти. В случае, если не занята ячейка памяти 0, происходит

индикация „00”. Если нет ни одной свободной ячейки памяти, то происходит непрерывная индикация „99”.

- Теперь можно перемещаться от одной ячейки памяти к другой с помощью клавишей „+” или „-” (нажатие клавиши „+” увеличивает номер ячейки, а при индикации „99” изменяет индикацию на „00” и т. д., а нажатие клавиши „-” уменьшает номер ячейки и при индикации „00” изменяет индикацию на „99”). При продолжительном нажатии любой из двух клавишей номера ячеек памяти увеличиваются или уменьшаются с шагом 5.
- Если соответствующая ячейка памяти свободна, то индикация на дисплее мигает. Если же ячейка занята, то индикация номера ячейки происходит непрерывно. Таким образом можно проверить, какая ячейка памяти свободна и какая занята.
- В меню ячеек памяти светодиод в устройстве считывания загорается на короткое время (только на первичном контактном выводе) при опознавании зарегистрированного ключа с кодом. Однако, реле не втягивается при этом. При опознавании не зарегистрированного ключа с кодом, имеющего правильный код опознавания, происходит мерцание светодиода в устройстве считывания (только на первичном контактном выводе). При других опознаваниях не происходит никакой реакции.
- В любой момент времени можно выйти из меню ячеек памяти и возвратиться в нормальный режим работы путем нажатия клавиши „P” и удерживания ее в нажатом положении в течении примерно одной секунды.
- Автоматический возврат в режим нормальной работы происходит также в том случае, когда в меню ячеек памяти между нажатием отдельных клавишей или между поступлением сигналов проходит время, превышающее 90 секунд.

Указание

При необходимости регистрации или прекращения регистрации большого числа ключей с кодом рекомендуется подключить для этого второе устройство считывания вблизи от блока обработки данных. Тем самым Вам нужно будет намного меньше бегать, с учетом места монтажа первого устройства считывания!

2.2.1 Регистрация ключа с кодом в следующей свободной ячейке памяти

- Перейдите, при необходимости, в меню ячеек памяти (см. пункт 2.2).
- Исправьте, при необходимости, с помощью клавиш „+“ или „-“ (см. пункт 2.2) предварительную настройку следующей свободной ячейки памяти (требуется лишь в том случае, когда регистрация должна быть произведена в ячейке памяти с определенным номером или в ячейках памяти, начиная с определенного номера).

Указание

Регистрация какого-либо (еще) не зарегистрированного ключа с кодом возможна только в том случае, когда выбранная ячейка памяти свободна или ее содержимое стерто, то есть, индикация номера соответствующей ячейки должна мигать!

- Требующий регистрации ключ с кодом необходимо подержать в течение одной-двух секунд перед устройством считывания, при этом на короткое время один раз вспыхнет светодиод в устройстве считывания (только на первичном контактном выводе).

- Если только требующий регистрации ключ с кодом по данным блока обработки данных не был зарегистрирован в другой ячейке памяти, то на дисплее начинает непрерывно гореть номер ячейки памяти, в которой только что был зарегистрирован ключ с кодом.
- Запишите фамилию лица, для которого был зарегистрирован ключ с кодом, в список под номером ячейки памяти, который индицируется непрерывно на дисплее.
- При необходимости зарегистрируйте другие, еще не зарегистрированные ключи с кодом.
- Когда в меню ячеек памяти больше не нужно будет выполнять никакие операции (см. пункт 2.2), то возвратитесь назад в исходное состояние путем нажатия клавиши „P“ и удерживания ее в течении примерно одной секунды.

2.2.2 Идентификация и (или) прекращение регистрации зарегистрированного ключа с кодом

- Перейдите при необходимости в меню ячеек памяти (см. пункт 2.2).
- Для идентификации и (или) прекращения регистрации ключа с кодом держите его одну-две секунды перед устройством считывания, при этом светодиод в устройстве считывания загорится на короткое время (только на первичном контактном выводе).
- Как только идентифицируемый ключ с кодом или ключ, регистрация которого прекращается, воспринят блоком обработки данных, на дисплее появляется непрерывная индикация номера ячейки памяти, в которой записан этот ключ с кодом.

- На этом идентификация закончена. Если не требуется прекращение регистрации и никакие другие операции в меню ячеек памяти не нужно производить (см. пункт 2.2), то можно возвратиться в исходное состояние путем нажатия клавиши „P“ и удерживания ее нажатой в течении примерно одной секунды.
- В случае, если содержимое ячейки памяти зарегистрированного только что ключа с кодом должно быть стерто, то нажмите теперь одновременно клавиши „+“ и „-“ и держите их нажатыми не менее одной секунды. После этого на дисплее появится мигающий номер ячейки памяти, так как соответствующая ячейка памяти свободна или содержимое ее стерто.
- Внесите соответствующие изменения в список лиц и номеров ячеек памяти.
- При необходимости зарегистрируйте другие ключи с кодом, требующие регистрации.
- Если в меню ячеек памяти больше не требуется производить какие-либо операции (см. пункт 2.2), то возвратитесь в исходное состояние путем нажатия клавиши „P“ и удерживания ее нажатой в течении примерно одной секунды.

2.2.3 Регистрация не зарегистрированного ключа с кодом

- Возвратитесь при необходимости в меню ячеек памяти (см. пункт 2.2).
- С помощью клавишей „+“ или „-“ (см. пункт 2.2) перейдите к номеру ячейки памяти (он светится непрерывно), содержимое которой должно быть стерто.
- Нажмите теперь одновременно клавиши „+“ и „-“ и держите их нажатыми не менее одной секунды, после чего на дисплее

появится мигающий номер ячейки памяти, так как соответствующая ячейка памяти свободна или содержимое ее стерто.

- Внесите соответствующие изменения в список лиц и номеров ячеек памяти.
- При необходимости зарегистрируйте другие ключи с кодом, требующие регистрации.
- Если в меню ячеек памяти больше не требуется производить какие-либо операции (см. пункт 2.2), то возвратитесь в исходное состояние путем нажатия клавиши „P“ и удерживания ее нажатой в течении примерно одной секунды.

2.3 Краткий обзор меню ячеек памяти

Индикация любого номера ячейки памяти	Ключ с кодом перед устройством считывания	Происходящее или возможное действие
Мигающая = свободна	Не зарегистрирован	Регистрация, затем непрерывная индикация номера соответствующей ячейки памяти
Мигающая = свободна	Зарегистрирован	Идентификация, затем непрерывная индикация номера соответствующей ячейки памяти
Светится постоянно = занята	Зарегистрирован	Идентификация, затем непрерывная индикация номера соответствующей ячейки памяти

Светится постоянно = занята	Отсутствует или не зарегистрирован	Содержимое ячейки памяти может быть стерто, после чего соответствующий номер ячейки мигает на дисплее
-----------------------------	------------------------------------	---

2.4 Регулировка длительности импульса

Находясь в исходном состоянии (индикация „-“), Вы можете отрегулировать длительность импульса следующим образом:

- Нажмите клавишу „+“ и удерживайте ее нажатой примерно одну секунду, после чего на семиразрядном дисплее слева появится маленькая буква „d“, а справа число от 0 до 9, которое указывает на установленную длительность импульса.
- Теперь с помощью клавишей „+“ или „-“ установите желательную длительность импульса („+“ увеличивает число, причем после „9“ снова появляется „0“ и т.д., „-“ уменьшает число, причем после „0“ снова появляется „9“ и т.д.).

Индикация	Длительность импульса
d 0	0,5 сек (состояние поставки)
d 1	1 сек
d 2	2 сек
d 3	5 сек
d 4	10 сек
d 5	20 сек
d 6	30 сек
d 7	45 сек
d 8	60 сек
d 9	90 сек

- Нажмите клавишу „P“ и держите ее нажатой примерно одну секунду, в результате чего индицированная длительность импульса будет записана в память и устройство возвратится в исходное состояние. Возврат в режим нормальной работы осуществляется автоматически, когда между нажатием отдельных клавиш проходит время, превышающее 90 секунд. При этом не происходит запись в память длительности импульса, которую, возможно, пытались изменить.

2.5 Возврат в состояние, в котором устройство было поставлено

Из исходного состояния (индикация „-“) Вы можете следующим образом снова восстановить состояние, в котором было поставлено устройство (все ячейки памяти свободны или их содержимое стерто и длительность импульса равна 0,5 секунды):

- Нажмите одновременно клавиши „+“ и „-“ и держите их нажатыми не менее одной секунды, после чего на семиразрядном дисплее появляется мигающая индикация „CA“ (все стирать) в качестве вопроса о том, нужно ли все ячейки вернуть в состояние поставки.
- Если действительно все должно быть возвращено в состояние поставки, то теперь снова нажмите одновременно клавиши „+“ и „-“ и держите их нажатыми не менее одной секунды, после чего на дисплее появляется непрерывно горящая индикация „CA“, указывающая на то, что все было возвращено в состояние поставки.
Теперь путем нажатия любой клавиши Вы возвращаетесь в режим нормальной работы.

- Если не требуется возвращать устройство в состояние его поставки, то вместо одновременного нажатия клавиш „+“ и „-“ нажмите любую клавишу, после чего произойдет переход в исходное состояние без возврата памяти в состояние поставки устройства. Так же без возврата в состояние поставки произойдет переход в нормальный режим, если между нажатием отдельных клавиш проходит время, превышающее 90 секунд.

3 Список номеров ячеек памяти, фамилий и примечаний (стр. 101 – 103)

№	Фамилия	Примечание
00		

4 Заявление изготовителя о соответствии изделия требованиям Директивы ЕС

Изготовителя: Verkaufsgesellschaft KG
 Upheider Weg 94 – 98
 D-33803 Steinhagen

Изделие: Электронный замок
Тип прибора: TTR 1

Указанное вышеизделие благодаря его проектированию, конструкции и изготовлению на нашей фирме соответствует основополагающим требованиям указанных ниже Директив. Это заявление утрачивает силу в случае внесения в изделие каких-либо изменений, которые не согласованы с нами.

Действующие положения, которым соответствует это изделие:

Директивы ЕС в отношении электромагнитной совместимости

EN 50081-1 03/93

EN 50082-1 11/97

Директива ЕС в отношении электрических приборов низкого
напряжения 98/37/ЕС

Штайнхаген, 08.01.2001 г



Алекс Бекер

Руководство фирмы

Bilde 1 Montering av leseapparatet

Bilde 2 Montering av dekoderen

1 Transpondertastatur TTR 1

2 Betjeningsveiledning TTR 1

2.1 Normaldrift

2.2 Bruk av transpondernøkkelen

2.2.1 Påmelding av en transpondernøkkel på neste ledige lagringsplass

2.2.2 Identifisering og/eller avmelding av en benyttet transpondernøkkel

2.2.3 Avmelding av en ikke benyttet transpondernøkkel

2.3 Sammendrag av lagringsplass-menyen

2.4 Innstilling av impulstiden

2.5 Tilbakeføring til utleverigstilstanden

3 Liste over lageringsplassnummer, navn og bemerkninger

4 EU-produsenterklæring

Bilde 3 Driftstilslutning av TTR 1

1 Transpondertastatur TTR 1

Transpondertastaturet TTR 1 består av en dekodeer som to leseapparater kan slutes til (et leseapparat medleveres) og to transpondernøkler. Opp til 100 transpondernøkler kan påmeldes til en dekodeer. Leseapparat og dekodeer blir forbundet med en enkel ledning med 2 årer (leveres 5 m lang) som kan forkortes til 0,5 m, men også forlenges til 30 m. Denne forbindelsen fører kun ufarlig lavspenning og er sabotasje-sikker, dvs. manipulasjoner på denne ledningen eller på leseapparatet fører ikke til uønsket koplingsaksjoner på dekodeeren.

Leseapparatene monteres på ønsket sted, men på metall kun med minst 2-3 cm avstand (til dette benyttes art.nr. 438 488). Ved tilkobling av to leseapparater må det være en minsteavstand på 50 cm mellom dem, slik at de ikke har innflytelse på hverandre.

Dekoderen skal alltid monteres i et tilgangsbeskyttet område, da styreledningene for f.eks. en portåpner eller en dørlås tilsluttes her og av- og påmelding av transpondernøkkelen er mulig.

Hver transpondernøkkel inneholder en elektronisk „Chip“ som er forhånds-codet som unikat med over 4 milliarder muligheter og er utstyrt med et kodeord. Til dette blir 100 lagringsplasser holdt ledige i dekodere, dvs. du kan høyden påmelde 100 transpondernøkler i dekodere, som etter påmeldingen tiltrekker utgangsreléet for en innstilbar impulstid (0,5 ... 90 sekunder).

Fordelen med en transpondernøkkel overfor vanlige nøkler er - ved siden av egenskapen at den kun må holdes 2 cm foran leseapparatet for å åpne-, at ved tap eller lignende er det kun å avmelde gjeldende transpondernøkkel i dekodere, uten at det har noen innflytelse på resten av nøklene eller låsen. Ved utlevering er lagringsplassene på transpondernøkkelen ledig hhv. slettet. På- og avmelding av transpondernøkkelene samt forandringer på innstillingen blir lagret sikkert mot spenningsbrudd.

Maksimal kontaktbelastning på utgangsreléet (spenningsfri veksler):

Klemme .6	Åpnerkontakt	maks. kontaktbelastning: 2,5 A / 30V DC 500 W / 250V AC
Klemme .8	Lukkerkontakt	
Klemme .5	Felles kontakt	

Spenningsforsyning: 230/240 V AC (50-60 Hz)

For å garantere størst mulig stabilitet mot forstyrrelser burde det jordes (PE).

2 Betjeningsveiledning TTR 1

Dekoderen har festet en inngivingsenhet på grunnkortet med to 7-segment-indikatorer og tre taster („-“, „+“ og „P“) som kan på- og avmeldes med transpondernøkkelen, impuls lengden på utgangsreléet innstilles eller det

komplette apparatet tilbakesettes i utleveringstilstanden.

Etterat spenningsforsyningen og et leseapparat er tilsluttet (det må her **ikke** tas hensyn til polaritet) er apparatet ferdig til drift. Dette og tilkoblingen av utgangsreléet finnes på vedlagte bilder.

Henvising

Hvis kun ett leseapparat står til disposisjon, skal dette prinsipielt tilsluttes tilkoblingen til høyre (primær), da kun her funksjonen til LED finnes i leseapparatet. På et leseapparat med tilslutning til venstre (sekundær) blir funksjonen til LED i leseapparatet ikke understøttet. Kun ett leseapparat kan tilsluttes til en tilkobling!

2.1 Normaldrift

Når inngivingsenheten befinner seg i grunnstillingen (melding „-“), kun de to segmentene i midten lyser uavbrudt), befinner transpondertastaturet seg i normaldrift.

Hver gang en påmeldt transpondernøkkel holdes ca. 2 cm fra leseapparatet, tiltrekker utgangsreléet den innstilte impuls lengden og LED i leseapparatet (kun på den primære tilkoblingen) lyser kort i tillegg. Hvis en **ikke** påmeldt transpondernøkkel gjenkjennes med det riktige kodeordet, så blaffer LED i leseapparatet (kun den primære tilkoblingen); ved andre kodeord følger ingen reaksjon.

2.2 Bruk av transpondernøkkelen

I dekoderen står 100 lagringsplasser (fortløpende nummerert fra 00 til 99) til disposisjon; på hver av disse kan en transpondernøkkel påmeldes. Ved hjelp av de to 7-segment-indikatorerne og de tre tastene kan det kontrolleres om en transpondernøkkel er påmeldt eller ikke på de forskjellige lagringsplassene (de er da ledige eller slettet). Skulle den være ledig eller slettet, kan en transpondernøkkel påmeldes på denne lagringsplassen. Er den opptatt, så kan den slettes med eller uten denne transpondernøkkelen. Deretter står

denne lagringsplass til disposisjon igjen. Videre kan lagringsplassen til en påmeldt transpondernøkkel identifiseres med denne.

Henvisning

Det er **absolutt** viktig at det blir notert for hvilken person og under hvilken lagringsplass den gjeldende transpondernøkkelen har blitt påmeldt, slik at - hvis transpondernøkkelen mistes eller hvis tilgangen for denne personen ikke er ønsket mer - den gjeldende lagringsplassen kan slettes, også uten denne transpondernøkkelen. En tilsvarende liste har vi vedlagt.

For alle disse aksjonene finnes det en **lagringsplass-meny** som du når fra utgangsstillingen (melding: „-“) på følgende måte:

- Taste „**P**” holdes trykket i ca. ett sekund → på 7-segmentindikatoren blinker nummeret for den første ledige lagringsplassen. Dette ville vært hvis lagringsplassen 0 ennå ikke er belagt: „**00**”. Hvis ikke en eneste lagringsplass er ledig, lyser tallet „**99**” uavbrudt.
- Med tasten „**+**” eller „**-**” kan man bla fra lagringsplass til lagringsplass („**+**” øker tallet, etter „**99**” kommer „**00**” igjen osv; „**-**” minsker tallet, etter „**00**” kommer „**99**” igjen osv.). Holdes de forskjellige tastene lenger, blir det i 5-tallskritt øket hhv. minsker.
- Er den gjeldende lagringsplassen ledig, blinker indikatoren; skulle den være opptatt, blir lagringsplassnummeret vist. På denne måten kan det kontrolleres hvilken lagringsplass er ledig og hvilken er opptatt.
- I lagringsplassmenyen lyser LED i leseapparatet (kun på den primære tilkoblingen) kort, når en påmeldt transpondernøkkel blir gjenkjent; reléet trekker **ikke** til. Hvis en **ikke** påmeldt transpondernøkkel blir gjenkjent med det riktige kodeordet, så blaffer LED i leseapparatet (kun i den primære tilkoblingen); ved andre kodeord skjer ingen reaksjon.
- Lagringsplass-menyen kan forlates til enhver tid og ønsker man å

vende tilbake til normaldrift, så kan man holde taste „P” trykket i ca. ett sekund.

- Likeledes blir det automatisk skiftet til normaldrift hvis det i lagringsplass-menyen går mer enn 90 sekunder mellom de enkelte taste-trykkingene eller transpondersignalene.

Henvisninger

Hvis du ønsker å på- eller avmelde mange transpondernøkler, anbefales det å tilslutte ennå et leseapparat i nærheten av dekodeeren. Du sparer mye tid, alt etter hvor monteringssted til det første leseapparatet er!

2.2.1 Påmelding av en transpondernøkkel på neste ledige lagringsplass

- Bytt hhv. til lagringsplass-menyen (se 2.2)
- Korrigér med tastene „+“ eller „-“ (se 2.2) hhv. (kun nødvendig hvis det skal påmeldes til eller fra et bestemt lagringsplassnummer) forhåndsinnstillingen av den neste ledige lagringsplassen.

Henvisning

Påmelding av en (ennå) ikke påmeldt transpondernøkkel er kun mulig, hvis den innstilte lagringsplassen er ledig eller slettet; dvs. vedrørende indikator må blinke!

- Transpondernøkkelen som skal påmeldes holdes i ett til to sekunder ca. 2 cm fra leseapparatet → LED i leseapparatet (kun på den primære tilkoblingen) lyser opp én gang kort.
- Hvis transpondernøkkelen som skal påmeldes, **ikke** er påmeldt i dekodeeren på en annen lageringsplass, viser nummeret på lagringsplassen seg nå helt rolig, der hvor transpondernøkkelen akkurat har blitt påmeldt.

- Navnet på personen som har blitt påmeldt for transpondernøkkelen, noteres i listen under de rolig påmeldte lagringsplass-numrene.
- Eventuelt påmeldes flere transpondernøkler som ennå ikke er påmeldt.
- Hvis ingen flere aksjoner blir gjennomført i lagringsplassmenyen (se 2.2), skal man gå tilbake til grunnstillingen, idet taste „P“ blir trykket i ca. ett sekund.

2.2.2 Identifisering og/eller avmelding av en benyttet transpondernøkkel

- Gå eventuelt inn i lagringsplass-menyen (se 2.2)
- Den transpondernøkkelen som skal identifiseres og/eller påmeldes holdes i én til to sekunder ca. 2 cm foran leseapparatet → LED i leseapparatet (kun på primær-tilkoblingen) lyser en gang kort.
- Når transpondernøkkelen som skal identifiseres og/eller påmeldes er påmeldt i dekoderen, viser nummeret seg rolig i lagringsplassen, under det nummeret som gjeldende transpondernøkkel er lagret.
- Hermed er identifiseringen avsluttet. Hvis ingen avmelding skal gjøres eller ingen andre aksjoner skal gjennomføres mer i lagringsplassmenyen (se 2.2) kan man gå tilbake til grunnstillingen, idet taste „P“ blir holdt trykket i ca. ett sekund.
- Hvis lagringsplassen til transpondernøkkelen som akkurat har blitt identifisert skal slettes, så skal „+“ og „-“ -tastene trykkes i minst ett sekund samtidig → deretter viser lagringsplass-nummeret seg ved å blinke, da nå vedrørende lagringsplass har blitt ledig hhv. er slettet.
- Listen til personene og lagringsplassnumrene skal korrigeres i overensstemmelse med dette.
- Eventuelt skal videre påmeldte transpondernøkler avmeldes.
- Hvis ingen andre aksjoner skal gjennomføres mer i lagringsplassmenyen (se 2.2) gå tilbake til grunnposisjonen idet taste „P“ holdes trykket i ca. ett sekund.

2.2.3 Avmelding av en ikke benyttet transpondernøkkel

- Bytt eventuelt til lagringsplass-menyen (se 2.2).
- Med tastene „+“ eller „-“ (se 2.2) innstilles (anvist rolig) lagringsplass-numrene, viss lagringsplass har blitt slettet.
- Trykk nå samtidig på „+“- og „-“-tastene i minst ett sekund → deretter viser lagringsplass-nummeret seg ved å blinke, fordi vedrørende langringsplass nå er ledig hhv. slettet.
- Liste over personer og lagringsplass-nummer skal korrigeres i overensstemmelse med dette.
- Eventuelt andre påmeldte transpondernøkler skal avmeldes.
- Hvis ingen andre aksjoner skal gjennomføres i lagringsplass-menyen (se 2.2), vendes tilbake til grunnstillingen ved at taste „P“ holdes trykket i ett sekund.

2.3 Sammendrag av lagringsplass-menyen

Melding om et fritt valgt lagringsplass-nr.	Transpondernøkkelen foran leseapparatet	Aksjon som foregår eller er mulig
blinkende = ledig	ikke påmeldt	Påmeldig, deretter rolig melding av vedr. lagringsplassnummer
blinkende = ledig	påmeldt	Identifisering, deretter rolig melding av vedr. lagringsplassnummer
rolig = opptatt	påmeldt	Identifisering, deretter rolig melding av vedr. lagringsplassnummer

rolig = opptatt	uten eller	Lagringsplass kan slettes, deretter blinkende melding av vedr. nummer
-----------------	------------	---

2.4 Innstilling av impulstiden

Ut fra grunnstillingen (melding: „- -“) kan man stille inn impulstiden på følgende måte:

- Taste „+“ holdes trykket i ca. ett sekund → på 7-segment-meldingen vises til venstre en liten „d“ og til høyre et tall mellom 0 og 9 som representerer den innstilte impulstiden.
- Nå innstilles med tastene „+“ eller „-“ ønsket impulstid, („+“ øker tallet, etter „9“ kommer „0“ igjen osv.: „-“ gjør at tallene minsker, etter „0“ kommer „9“ igjen osv.)

Meldig	Impulstid
d 0	0,5 sek. (ved levering)
d 1	1 sek.
d 2	2 sek.
d 3	5 sek.
d 4	10 sek.
d 5	20 sek.
d 6	30 sek.
d 7	45 sek.
d 8	60 sek.
d 9	90 sek.

- Taste „P“ holdes trykket i ca. ett sekund → den påmeldte impulstiden blir lagret og går tilbake til grunnstillingen. Det blir automatisk skiftet til normaldrift hvis det har gått mer enn 90 sekunder mellom de enkelte

tastene har blitt trykket. En eventuelt forandret impulstid blir ikke lagret ved dette.

2.5 Tilbakeføring til utleveringstilstanden

Ut fra grunnstillingen (melding: „- -“) kan man få tilbake utleveringstilstanden (alle lagringsplassene er ledige hhv. slettet og impulstiden = 0,5 sekunder) på følgende måte:

- Trykk samtidig på „+“ og „-“-tastene i minst ett sekund → i 7-segmentmeldingen blinker „CA“ (Clear All) som spørsmål om også alt skal settes tilbake.
- Hvis virkelig alt skal settes tilbake, trykkes nå igjen i minst ett sekund „+“ og „-“-tastene samtidig. Deretter viser „CA“ seg rolig som et tegn på at alt har blitt satt tilbake.
Ved å trykke på en fritt valgt taste blir man satt tilbake til normaldrift igjen.
- Hvis man ikke vil settes tilbake → isteden for et dobbelttrykk på „+“ og „-“ trykkes en eller annen enkelttaste - det blir skiftet tilbake til grunnstillingen, uten at alt har blitt satt tilbake. Likeledes blir det skiftet uten tilbakeføring i normaldrift hvis det går mer enn 90 sekunder mellom trykkingen av de forskjellige tastene.

3 Liste over lagringsplass-nummer, navn og bemerkninger

(side 101 - 103)

Nr.	Navn	Bemerkning
00		

4 EU-produsenterklæring

Produsent: Verkaufsgesellschaft KG
 Upheider Weg 94 – 98
 D-33803 Steinhagen

Produkt: **Transpondertastatur**
Apparattype: **TTR 1**

Produktet som beskrives ovenfor er på basis av dets design og byggemåte i overensstemmelse med de relevante grunnleggende krav til sikkerhet og helsevern som stilles i de direktiver som står oppført nedenfor. Denne erklæringen taper sin gyldighet, dersom det foretas en endring ved produktet uten vår godkjenning.

Relevante bestemmelser som produktet er i samsvar med:

EU-direktiver for elektromagnetisk kompatibilitet

EN 50081-1 03/93

EN 50082-1 11/97

EF-lavspenningsdirektiv 98/37/EF

Steinhagen, 08.01.01



p.p. Axel Becker

Daglig leder

Billede 1 Montering, læseenhed**Billede 2 Montering, registreringsenhed**

- 1 Transponder TTR 1**
- 2 Betjeningsvejledning TTR 1**
- 2.1 Normaldrift**
- 2.2 Brug af en transpondernøgle**
- 2.2.1 Tilmelding af transpondernøgle på næste ledige lagringsplads**
- 2.2.2 Identificering og/eller framelding af en transpondernøgle**
- 2.2.3 Framelding af en bortkommen transpondernøgle**
- 2.3 Oversigt over lagringsmenuer**
- 2.4 Indstilling af impulsvarighed**
- 2.5 Tilbageføring til fabriksindstilling**
- 3 Oversigt over lagringsnumre, navne og bemærkninger**
- 4 EU-fabrikanterklæring**

Billede 3 Tilslutning af TTR 1 til el-maskineriet**1 Transponder TTR 1**

Transponderen TTR 1 består af en registreringsenhed, hvortil der kan tilsluttes to læseenheder (der medleveres én læseenhed som standard) og to transpondernøgler. Der kan tilmeldes op til 100 nøgler til en registreringsenhed. Læse- og registreringsenhed forbindes med en dobbeltkoret ledning (leveres 5 m lang), som må afkortes til 0,5 m eller forlænges, så den er 30 m lang. Forbindelsen fører kun ufarlig lavspænding og kan ikke saboteres, dvs. hvis der manipuleres ved ledningen eller læseenheden, medfører dette ikke en uønsket aktivering.

Læseenhederne kan monteres et hvilket som helst sted, dog ikke direkte på metal (mindst 2-3 cm afstand) (brug evt. art. nr. 438 488!). Hvis der monteres to læseenheder, skal afstanden mellem disse være mindst 50 cm, så der ikke opstår forstyrrelser.

Registreringsenheden skal anbringes uden for uvedkommendes rækkevidde, eftersom styringsledninger til f.eks. en portåbner eller en dørlås tilsluttes her, og det er muligt at til- og framelde transpondernøgler.

En transpondernøgle indeholder en elektronisk „chip“, som er forkodet med én ud af 4 mia muligheder. Registreringsenheden har en kapacitet på 100 lagringspladser, dvs. De kan tilmelde maks. 100 transpondernøgler til registreringsenheden, efter en tilmelding aktiveres udgangsrelæet med en variabel impuls (0,5 ... 90 sekunder).

Sammenlignet med andre nøgler har transpondernøglen to fordele. Porten åbnes, når transpondernøglen blot holdes op ca. 2 cm fra læseenheden, bortkomne transpondernøgler kan frameldes i registreringsenheden, uden at dette får betydning for de resterende nøgler.

Ved leveringen er lagringspladserne til transpondernøglerne ledige hhv. slettede. Fra- og tilmeldinger af transpondernøgler og ændringer af indstillinger går ikke tabt ved netudfald. Maksimal belastning af udgangsrelæet (potentialfri kontakt):

Klemme .6	åbningskontakt	maks. kontaktbelastning: 2,5 A / 30 V DC 500 W / 250 V AC
Klemme .8	lukningskontakt	
Klemme .5	fælleskontakt	

Spændingsforsyning: 230/240 V AC (50-60Hz)

Der bør sørges for jordforbindelse (PE), så forstyrrelser undgås.

2 Betjeningsvejledning TTR 1

I registreringsenheden er der anbragt en indlæseenhed, med to displays og tre taster („-“, „+“ og „P“), hvormed der kan foretages til- og framelding af transpondernøgler, indstilling af udgangsrelæets impulsvarighed eller hele

apparatet kan føres tilbage til fabriksindstilling.

Når der er sørget for spændingsforsyning, og der er tilsluttet en læseenhed (det er **ikke** nødvendigt at tage hensyn til polaritet) er apparatet driftsklar. Se vedlagte illustrationer, som også viser tilslutning af udgangsrelæet.

Bemærk

Hvis der kun er én læseenhed, skal denne tilsluttes den højre (primære) forbindelse, så De har en lysdiode funktion i læseenheden. Hvis en læseenhed tilsluttes den venstre (sekundære) forbindelse, virker lysdioden funktionen ikke. Der kan kun tilsluttes én læseenhed til hver forbindelse!

2.1 Normaldrift

Transponderen er i normaldrift, når indlæseenheden viser basisstilling („- -” kun de to midterste felter lyser konstant).

Hver gang en tilmeldt transpondernøgle holdes op ca. 2 cm fra læseenheden, aktiveres udgangsrelæet under impulsens varighed, og lysdioden i læseenheden blinker kort (kun ved en primær tilslutning). Såfremt en **ikke** tilmeldt transpondernøgle med korrekt indkodning registreres, flimrer lysdioden på læseenheden (kun ved en primær tilslutning); ved andre indkodninger vil der ikke være nogen reaktion.

2.2 Brug af en transpondernøgle

Læseenheden har en kapacitet på 100 lagringspladser (fra 00 til 99). På hver af disse pladser kan der tilmeldes en transpondernøgle. De kan ved at checke de to displays og de tre taster se, om en bestemt plads er optaget eller ikke-optaget (altså ledig eller slettet). Hvis pladsen er ledig eller slettet, kan der tilmeldes en transpondernøgle. Er pladsen optaget, kan indkodningen slettes med eller uden transpondernøgle. Derefter er pladsen ledig. Det er muligt at identificere en lagringsplads med en tilmeldt transpondernøgle.

Bemærk

Ved tilmelding af en transpondernøgle er det er meget **vigtigt** at man får noteret, hvilken lagringsplads der hører til hvilken person, således at det, i tilfælde af at nøglen skulle bortkomme, eller hvis man ikke længere ønsker, at en bestemt person har fri adgang, er muligt at slette denne plads uden den dertilhørende transpondernøgle. Vi har forberedt en sådan oversigt, som De finder vedlagt.

Til alle disse transaktioner findes der en **lagringsmenu**, som man ud fra basisstillingen („-“) når frem til på følgende måde:

- Tryk ca. ét sekund på „**P**” tasten. → Displayet viser nu blinkende nummeret på den første ledige plads. Såfremt den første plads ikke er optaget, vil det være plads nr. „**00**”. Såfremt der ikke er flere ledige pladser, vises tallet „**99**”.
- Med „**+**” eller „**-**” kan man „bladre“ fra plads til plads (med „**+**” går man frem til næste tal, efter „**99**” kommer „**00**” osv.; med „**-**” går man tilbage, efter „**00**” kommer „**99**” osv.). Holder man tasten nede i længere tid, springes der fem skridt frem/tilbage.
- Hvis pladsen er ledig, blinker nummeret. Er den optaget, vises lagrings-nummeret uden blink. Man kan således checke, om en plads er ledig eller optaget.
- I lagringsmenuen blinker lysdioden i læseenheden kort (kun ved primær tilslutning), når en tilmeldt transpondernøgle genkendes; relæet aktiveres **ikke**. Hvis en ikke tilmeldt transpondernøgle med en rigtig indkodning genkendes, flimrer lysdioden i læseenheden (kun ved primær tilslutning); ved andre indkodninger vises ingen reaktion.
- Lagringsmenuen kan man til enhver tid forlade og komme tilbage til normaldrift ved at trykke på „**P**” tasten ca. ét sekund.

- Der sker automatisk skift til normaldrift, hvis der går mere end 90 sekunder før der trykkes på en tast eller modtages et transponder-signal.

Bemærk

Hvis der skal til- eller frameldes mange transpondernøgler anbefales det, at der tilsluttes en læseenhed mere i nærheden af registrerings-enheden – alt afhængig af, hvor den første læseenhed er monteret, kan der spares mange skridt frem og tilbage!

2.2.1 Tilmelding af transpondernøgle på næste ledige lagringsplads

- Gå evt. til lagringsmenuen (se 2.2).
- Med tasterne „+“ eller „-“ (se 2.2) korrigeres forudindstillingen af den næste ledige lagerplads (kun nødvendigt, hvis man vil starte med eller fra et bestemt nummer).

Bemærk

Det er kun muligt at tilmelde en transpondernøgle, hvis den valgte lagerplads er ledig eller slettet; dvs. nummeret skal vises blinkende!

- Ved tilmelding holdes transpondernøglen op ca. 2 cm fra læseen-heden i 1-2 sekunder. → Lysdioden i læseenheden lyser kort (kun ved primær tilslutning).
- Såfremt pågældende transpondernøgle **ikke** var tilmeldt på nogen anden plads i registreringsenheden, kan man nu aflæse det nummer, som transpondernøglen er tilmeldt under.
- Notér navnet på den person, som transpondernøglen blev tilmeldt for i oversigten over lagringsnumre.
- Nu kan De evt. tilmelde flere transpondernøgler.

- Hvis De ikke ønsker at gennemføre flere transaktioner i lagringsmenuen (se 2.2), gå da tilbage til basisstillingen ved at trykke på „P“ tasten ca. 1 sekund.

2.2.2 Identificering og/eller framelding af en transpondernøgle

- Skift evt. til lagringsmenuen (se 2.2).
- Transpondernøglen, der skal identificeres og/eller frameldes holdes op ca. 2 cm fra læseenheden i 1-2 sekunder. → Lysdioden i læseenheden lyser kort én gang (kun ved primær tilslutning).
- Såfremt denne transpondernøgle genkendes af læseenheden vises nu nummeret, uden blinken, under hvilket nøglen er registreret.
- Hermed er identificeringen afsluttet. Ønsker De ikke flere bevægelser i lagringsmenuen (se 2.2), kommer De tilbage til basisstillingen ved at trykke på „P“ ca. ét sekund.
- Ønsker De at slette nummeret for den netop indkodede transpondernøgle, tryk da samtidigt på tasterne „+“ og „-“ i mindst ét sekund → nummeret vises blinkende og pladsen er nu ledig hhv. slettet.
- Husk at ændre dette i personoversigten med lagringsnumrene.
- Der kan evt. frameldes andre tilmeldte transpondernøgler.
- Ønsker De ikke flere bevægelser i lagringsmenuen (se 2.2) kan man komme tilbage til basisstillingen med „P“ tasten, som trykkes ca. ét sekund.

2.2.3 Framelding af en bortkommen transpondernøgle

- Gå evt. til lagringsmenuen (se 2.2).
- Ved hjælp af tasterne „+“ eller „-“ (se 2.2) indstilles nummeret, som De ønsker at slette.
- Tryk nu i ét sekund samtidigt på „+“ og „-“. → Nu vises nummeret blinkende, eftersom denne plads nu er ledig hhv. slettet.
- Husk at ændre dette i personoversigten med lagringsnumrene.

- Frameld evt. tilmeldte transpondernøgler.
- Ønsker De ikke flere bevægelser i lagringsmenuen (se 2.2), kan man komme tilbage til basisstilling med „P“ tasten, som trykkes ned ét sekund.

2.3 Oversigt over lagringsmenuer

Melding om et vilkårligt lagringsnr.	Transpondernøgle foran læseenhed	Reaktion/muligheder
blinker = ledig	ikke tilmeldt	tilmelding, derefter vises, uden blink, det tilsvarende lagringsnummer
blinker = ledig	tilmeldt	identificering, derefter vises, uden blink, det tilsvarende lagringsnummer
ingen blink = optaget	tilmeldt	identificering, derefter vises, uden blink, det tilsvarende lagringsnummer
ingen blink = optaget	uden eller ikke tilmeldt	lagringspladsen kan slettes, derefter vises blinkende det pågældende nummer

2.4 Indstilling af impulsvarighed

Ud fra basisstillingen („-“) kan impulsvarigheden indstilles på følgende måde:

- Tryk ét sekund på „+“ tasten. → På displayet vises nu til venstre et lille „d“ og til højre et tal mellem 0 og 9, som står for den indstillede impulsvarighed.

- Nu kan den ønskede impulsvarighed indstilles med tasterne „+“ eller „-“ („+“ går frem, efter „9“ kommer „0“ igen osv.; „-“ går tilbage, efter „0“ kommer „9“ igen osv.)

Melding	Impulsvarighed
d 0	0,5 sek. (fabriksindstilling)
d 1	1 sek.
d 2	2 sek.
d 3	5 sek.
d 4	10 sek.
d 5	20 sek.
d 6	30 sek.
d 7	45 sek.
d 8	60 sek.
d 9	90 sek.

- Tryk ca. ét sekund på tasten „P“. → Den viste impulsvarighed lagres og enheden går tilbage til grundindstillingen. Der skiftes automatisk til normaldrift, hvis der går mere end 90 sekunder før der trykkes på en tast eller modtages et transpondersignal. En ændret impulsvarighed bliver således ikke lagret.

2.5 Tilbageføring til fabriksindstilling

Ud fra basisstillingen („-“) kan man gå tilbage til fabriksindstillingen (alle lagringspladser ledige hhv. slettede og impulsvarighed = 0,5 sekunder) på følgende måde:

- Tryk samtidig på „+“ og „-“ i mindst ét sekund. → Nu forespørges der med den blinkende melding „CA“ (clear all), om De virkelig ønsker at gå tilbage.

- Hvis De ønsker at gå tilbage, trykkes der nu igen i mindst ét sekund på tasterne „+“ og „-“ samtidigt. Nu vises meldingen „CA“ uden blink, tilbageføringen er gennemført.
Ved at trykke på en vilkårlig tast kommer De tilbage til normaldrift.
- Ønsker man ikke en tilbageføring, tryk da på en vilkårlig tast i stedet for på „+“ og „-“. → Nu skiftes der til basisstilling uden ændringer. Der sker ligeledes et skift, uden ændringer, til normaldrift, hvis der indenfor 90 sekunder ikke trykkes på nogen tast.

3 Oversigt over lagringsnumre, navne og bemærkninger

(Side 101-103)

Nr.	Navn	Bemærkning
00		

4 EU-fabrikanterklæring

Fabrikant: Verkaufsgesellschaft KG
Upheider Weg 94 – 98
D-33803 Steinhagen

Produkt: **Transponder**

Model: **TTR 1**

Det ovenfor opførte produkt opfylder i medfør af sin udvikling og konstruktion samt af den udførelse, som vi har bragt i handlen, de almindelige, grundlæggende sikkerheds- og sundhedskrav i de efterfølgende direktiver. I tilfælde af ændringer på produktet, der ikke er udført med vort samtykke, mister denne erklæring sin gyldighed.

Almindelige bestemmelser, som produkter opfylder:

EF-direktiver elektromagnetisk kompatibilitet

EN 50081-1 03/93

EN 50082-1 11/97

EF lavspændingsdirektiv 98/37/EF

Steinhagen, den 08.01.2001



p. p. Axel Becker

Direktionen

- Ilustração 1** Montagem do aparelho de leitura
Ilustração 2 Montagem do aparelho de avaliação

- 1** Leitor de chaves transponder TTR 1
- 2** Instruções de funcionamento TTR 1
 - 2.1** Funcionamento normal
 - 2.2** Utilização das chaves transponder
 - 2.2.1** Codificação de uma chave transponder na próxima posição de memória livre
 - 2.2.2** Identificação e/ou descodificação de uma chave transponder existente
 - 2.2.3** Descodificação de uma chave transponder **não** existente
 - 2.3** Resumo do menu-posição de memória
 - 2.4** Ajuste da duração do impulso
 - 2.5** Repor no estado de entrega
- 3** Lista dos números da posição de memória, nomes e observações
- 4** Declaração europeia do fabricante

Ilustração 3 Ligação TTR 1 à motorização

1 Leitor de chaves transponder TTR 1

O leitor de chaves transponder TTR é composto por um aparelho de avaliação, no qual podem ser ligados dois aparelhos de leitura (está incluído um aparelho de leitura aquando da entrega) e duas chaves transponder. Num aparelho de avaliação poderão ser codificadas até 100 chaves transponder. O aparelho de avaliação e de leitura são ligados por meio de uma linha simples

com 2 fios (aquando da entrega com 5 m de comprimento), que poderão ser reduzidos até 0,5 m ou prolongados até 30 m. Nesta ligação só passa tensão baixa não perigosa e esta ligação é segura quanto à sabotagem; isto é manipulações nesta linha ou no aparelho de leitura não conduzem a acções de distribuição indevidas do aparelho de avaliação.

Os aparelhos de leitura poderão ser montados em qualquer lugar, no entanto, sempre em cima de metal com pelo menos 2-3 cm de distância (se necessário, utilizar o artº nº: 438 488!). Aquando da ligação de dois aparelhos de leitura terá de existir entre eles uma distância de pelo menos 50 cm para que não haja influência entre eles.

O aparelho de avaliação terá de ser fixado sempre num local com acesso restrito, uma vez que, por exemplo, as linhas de comando de uma motorização de portão ou de uma fechadura de porta serão ligados neste local, sendo possível a codificação e a descodificação de chaves transponder. Todas as chaves transponder dispõem de um „chip“ electrónico, que está pré-codificado, funcionando em exclusivo com mais de 4 mil milhões de possibilidades e está equipado com uma identificação. Para estas, são disponibilizadas 100 posições de memória no aparelho de avaliação, isto é, poderá codificar, no máximo, 100 chaves transponder no aparelho de avaliação que, após a codificação se ajustam ao relé de saída para uma duração ajustável do impulso (0,5 ... 90 segundos).

A vantagem das chaves transponder face a chaves normais é que basta aproximá-las ca. de 2 cm do aparelho de leitura para abrir o portão. Em caso de extravio ou equivalente, só a respectiva chave transponder é que será descodificada, as restantes chaves ou a fechadura mantêm-se.

Na entrega, as posições de memória para as chaves transponder encontram-se desocupadas ou anuladas. A codificação e a descodificação de chaves transponder, bem como, as alterações nos ajustes são memorizadas com segurança no que respeita a falha de tensão.

Carga máxima de contacto do relé de saída (conversor sem potência):

Borne .6	Contacto de abertura	Carga max. de contacto: 2,5 A / 30 V DC 500 W / 250 V AC
Borne .8	Contacto de fecho	
Borne .5	Contacto conjunto	

Alimentação de tensão: 230/240 V AC (50-60Hz)

Para possíveis indiferenças máximas, no que diz respeito a avarias, deverá ser ligado igualmente um fio terra (PE).

2 Instruções de funcionamento TTR 1

No aparelho de avaliação encontra-se uma unidade de entrada, fixa na platina de base, com dois mostradores de sete segmentos e três sensores („-“, „+“ e „P“) com os quais podem ser codificadas e decodificadas as chaves transponder, ajustada a duração do impulso do relé de saída ou reposto o aparelho completo no estado de entrega.

O aparelho está funcional após a ligação da alimentação de tensão e de um aparelho de leitura (**não** é preciso ter em conta a polaridade). Quanto a este assunto e à ligação do relé de saída, consulte as ilustrações anexas.

Instrução

Se existir apenas um aparelho de leitura, este deverá ser ligado à ligação (primária) direita, uma vez que só aqui existe a função do LED no aparelho de leitura. Num aparelho de leitura com ligação (secundária) esquerda, o LED, no aparelho de leitura, não será apoiado. Numa ligação só poderá ser ligado um aparelho de leitura!

2.1 Funcionamento normal

Se a unidade de entrada se encontrar na posição normal (leitura „- -“, apenas os dois segmentos centrais ficam iluminados permanentemente), o leitor de chaves transponder encontrar-se-á no funcionamento normal.

Cada vez que se aproximar do aparelho de leitura uma chave transponder codificada, o relé de saída ajusta-se para a duração ajustada do impulso e

o LED no aparelho de leitura (só na ligação primária) iluminar-se-á brevemente. Se uma chave transponder **descodificada** não for reconhecida com a identificação correcta, então o LED no aparelho de leitura (só na ligação primária) tremula; não se verifica qualquer reacção noutras identificações.

2.2 Utilização das chaves transponder

No aparelho de avaliação existem 100 posições de memória (numeradas de 00 a 99) nas quais pode ser codificada uma chave transponder. Com a ajuda dos dois mostradores de sete segmentos e dos três sensores poderá verificar-se, se se encontra codificada ou não uma chave transponder na respectiva posição de memória (então estaria desocupada ou anulada). Se estiver desocupada ou anulada, poderá ser activada uma chave transponder nessa posição de memória. Se estiver ocupada, poderá ser apagada com ou sem esta chave transponder. A respectiva posição de memória estará de novo desocupada. Além disso, a posição de memória de uma chave transponder codificada poderá ser identificada com esta.

Instrução

É importante que seja anotado, incondicionalmente, o nome da pessoa e a posição de memória para a qual foi codificada a respectiva chave transponder, para que, no caso de extravio da chave transponder ou, se o acesso for negado a essa pessoa, seja possível anular a respectiva posição de memória, mesmo sem a respectiva chave transponder. No apêndice encontrará uma lista correspondente.

Para todas estas acções existe um **menu-posição de memória**, que poderá consultar a partir da posição normal (leitura „-“), como se segue:

- Pressionar a tecla „**P**” cerca de um segundo → nos mostradores de sete segmentos aparece o número intermitente da primeira posição

de memória livre. Se a posição de memória 0 não estiver ocupada corresponderia a „00”. Se já não existirem posições de memória livres, iluminar-se-à permanentemente o „99”.

- Com as teclas „+” ou „-” poderá passar de uma posição de memória para outra posição de memória (o „+” aumenta o número, depois do „99” passa novamente para „00”, etc.: o „-” reduz o número, depois do „00” passa novamente para „99”, etc. Se a respectiva tecla for pressionada prolongadamente, aumentar-se-á ou reduzir-se-á de cinco em cinco números.
- Se a respectiva posição de memória estiver desocupada, iluminar-se-á o mostrador; se estiver ocupada, será indicado o número da posição de memória. Assim poderá verificar-se, qual das posições de memória está ocupada ou desocupada.
- No menu-posição de memória, iluminar-se-á brevemente o LED no aparelho de leitura (só na ligação primária) se for identificada uma chave transponder codificada; o relé **não** é ajustado. Se uma chave transponder **descodificada** não for reconhecida com o indicativo correcto, o LED no aparelho de leitura tremula (só na ligação primária); não se verifica qualquer reacção noutros indicativos.
- O menu-posição de memória poderá ser abandonado em qualquer altura voltando para o funcionamento normal, para isso terá de ser pressionada a tecla „P” cerca de um segundo.
- Além disso, ajusta-se automaticamente ao funcionamento normal, se, no menu-posição de memória o tempo de ajuste entre as teclas ou os transponders for superior a 90 segundos.

Instrução

Se forem codificadas ou descodificadas muitas chaves transponder, recomenda-se a ligação de um segundo aparelho de leitura na proximidade do aparelho de avaliação - Deste modo, não precisará de correr

de um lado para o outro, só precisará de se deslocar ao local de montagem do primeiro aparelho de leitura.

2.2.1 Codificação de uma chave transponder na próxima posição de memória livre

- Se for necessário, passe para o menu-posição de memória (ver 2.2.)
- Para proceder a correcções utilize as teclas „+“ ou „-“ (ver 2.2.) e, se necessário, faça o pré-ajuste da próxima posição de memória livre (só é necessário, se for codificada a partir de um determinado número da posição de memória).

Instrução

Só é possível uma codificação de uma chave transponder (ainda) não codificada, se a posição de memória estiver desocupada ou anulada, isto é, o respectivo mostrador terá de emitir luz intermitente!

- Para codificar as chaves transponder, passe-as durante um ou dois segundos ca. de 2 cm à frente do aparelho de leitura → o LED no aparelho de leitura (só na ligação primária) iluminar-se-á brevemente.
- Se a chave transponder a codificar no aparelho de avaliação **não** estiver codificada noutra posição de memória, aparecerá o número da posição de memória onde foi codificada a chave transponder.
- Nome da pessoa, para a qual foi codificada a chave transponder, anotar na lista o respectivo número da posição de memória.
- Se for necessário, codificar outras chaves transponder que ainda não tenham sido codificadas.
- Se já não forem realizadas outras acções no menu-posição de memória (ver 2.2.), voltar para a posição normal pressionando, para isso, a tecla „P“, ca. de um segundo.

2.2.2 Identificação e/ou descodificação de uma chave transponder existente

- Se for necessário, passe para o menu-posição de memória (ver 2.2.).
- Passar as chaves transponder, que serão descodificadas e/ou identificadas, um a dois segundos à frente do aparelho de leitura ca. de 2 cm → o LED no aparelho de leitura (só na ligação primária) iluminar-se brevemente.
- Logo que a chave transponder, que será descodificada e/ou identificada no aparelho de avaliação estiver codificada, aparecerá o número da posição de memória onde foi memorizada a chave transponder existente.
- Com isto, estará finalizada a identificação. Se não forem verificadas mais descodificações ou acções no menu-posição de memória (ver 2.2.) poderá voltar-se à posição normal, pressionando, para isso, a tecla „P“ durante ca. de um segundo.
- Se pretender anular a posição de memória da chave transponder identificada recentemente terá de pressionar em simultâneo as teclas „+“ e „-“ durante um segundo → o número da posição de memória ficará intermitente, uma vez que a respectiva posição de memória se encontra desocupada ou anulada.
- Corrigir a lista de pessoas e os números da posição de memória.
- Se necessário, descodificar outras chaves transponder codificadas.
- Se já não forem realizadas outras acções no menu-posição de memória (ver 2.2.), voltar para a posição normal pressionando, para isso, a tecla „P“, ca. de um segundo.

2.2.3 Descodificação de uma chave transponder não existente

- Se necessário, passe para o menu-posição de memória (ver 2.2.)
- Com as teclas „+“ ou „-“ (ver 2.2.) ajuste o número da posição de memória, cuja posição de memória deva ser anulada.

- Pressione em simultâneo as teclas „+“ e „-“ pelo menos durante um segundo → o número da posição de memória ficará intermitente, uma vez que a respectiva posição de memória se encontra desocupada ou anulada.
- Corrigir a lista de pessoas e os números da posição de memória.
- Se for necessário, decodificar outras chaves transponder codificadas.
- Se já não forem realizadas outras acções no menu-posição de memória (ver 2.2.), voltar para a posição normal pressionando, para isso, a tecla „P“, ca. de um segundo.

2.3 Resumo do menu-posição de memória

Indicação de qualquer número da posição de memória	Chave transponder à frente do aparelho de leitura	Acção realizada ou possível
intermitente = desocupada	não codificada	Codificação, a seguir indicação breve do respectivo número da posição de memória
intermitente = desocupada	codificada	Identificação, a seguir identificação breve do respectivo número da posição de memória
breve = ocupada	codificada	Identificação, a seguir identificação breve do respectivo número da posição de memória

breve = ocupada	sem chave transponder ou não codificada	a posição de memória poderá ser anulada, depois da indicação intermitente do respectivo número
-----------------	---	--

2.4 Ajuste da duração do impulso

Na posição normal (leitura „-“) poderá ajustar-se a duração do impulso, como se segue:

- Pressionar a tecla „+“ ca. de um segundo → nos mostradores de sete segmentos aparecerá, do lado esquerdo, um „d“ minúsculo e, do lado direito, um número entre 0 e 9, que representa a duração ajustada do impulso.
- Com as teclas „+“ ou „-“ ajuste a duração do impulso pretendida. (o „+“ aumenta o número, depois do „9“ passa novamente para „0“, etc.: o „-“ reduz o número, depois do „0“ passa novamente para „9“, etc.).

Aviso	Duração do impulso
d 0	0,5 segundos (estado de entrega)
d 1	1 Segundo
d 2	2 Segundos
d 3	5 Segundos
d 4	10 Segundos
d 5	20 Segundos
d 6	30 Segundos
d 7	45 Segundos
d 8	60 Segundos
d 9	90 Segundos

- Pressione a tecla „P“ ca. de um segundo → a duração do impulso é memorizada, passando para a posição normal. Além disso, ajusta-se automaticamente ao funcionamento normal, se, no menu-posição de memória o tempo de ajuste entre as teclas ou os transponders for superior a 90 segundos.

2.5 Repor no estado de entrega

A partir da posição normal (leitura: „- -“) poderá ajustar-se de novo o estado de entrega (todas as posições de memória estão desocupadas ou anuladas e a duração do impulso corresponde a 0,5 segundos) como se segue:

- Pressione em simultâneo as teclas „+“ e „-“ durante um segundo → nos mostradores de sete segmentos aparecerá „CA“ (Clear all) intermitente, mesmo repondo tudo.
- Se, de facto, for repostado tudo, pressione as teclas „+“ e „-“ durante, pelo menos, um segundo. A seguir aparecerá „CA“ indicando que tudo foi repostado.
Se pressionar qualquer tecla, voltará ao funcionamento normal.
- Se não quiser repor nada terá, em vez de pressionar duas vezes as teclas „+“ e „-“, de pressionar qualquer tecla → é substituído para a posição normal, sem que seja repostado tudo. Além disso, sem se repor nada, passa-se para o funcionamento normal, se o tempo de ajuste for superior a 90 segundos.

3 Lista dos números da posição de memória, nomes e observações

(Páginas 101 - 103)

Nº	Nome	Observação
00		

4 Declaração europeia do fabricante

Fabricante: Verkaufsgesellschaft KG
Upheider Weg 94 – 98
D-33803 Steinhagen

Produto: Leitor de chaves transponder

Modelo do

equipamento: TTR 1

O produto acima designado cumpre as exigências essenciais de segurança e de saúde das seguintes directivas europeias no que diz respeito à concepção, ao tipo de construção e à execução. Esta declaração perde a validade, se for feita qualquer alteração no produto sem o nosso consentimento prévio.

Directivas vigentes, que são cumpridas pelo produto:

Directivas europeias relativas à compatibilidade electromagnética

EN 50081-1 03/93

EN 50082-1 11/97

Directiva europeia relativa à baixa tensão 98/37/CE

Steinhagen, 08.01.2001



p.p. Axel Becker

Gerência



Figura 1 Montarea aparatului de citit

Figura 2 Montarea aparatului de decodificat

- 1 Tasterul transponder TTR 1**
- 2 Instrucțiuni de utilizare TTR 1**
 - 2.1 Regimul normal**
 - 2.2 Manipularea cheilor de transponder**
 - 2.2.1 Înregistrarea unei chei de transponder pe următorul loc de memorie liber**
 - 2.2.2 Identificarea și/sau ștergerea unei chei de transponder existente**
 - 2.2.3 Ștergerea unei chei de transponder inexistente**
 - 2.3 Sinteza meniului locurilor de memorie**
 - 2.4 Reglarea duratei impulsului**
 - 2.5 Readucerea în starea de livrare**
- 3 Lista numerelor locurilor de memorie, numelor și observațiilor**
- 4 Declarația de producător UE**

Figura 3 Conectarea TTR 1 la acționare

1 Tasterul de transponder TTR 1

Tasterul de transponder TTR1 constă dintr-un aparat de decodificare, la care pot fi conectate două aparate de citit (un aparat de citit este inclus în volumul de livrare) și două chei de transponder. La un aparat de decodificare pot fi înregistrate până la 100 de chei de transponder. Aparatele de citire și decodificare se leagă printr-un cablu simplu cu două fire (5 m lun-

gime în starea de livrare), care poate fi scurtat până la 0,5 m dar și lungit până la 30 m. Această legătură conduce numai tensiune joasă nepericuloasă și este sigură la sabotaj; asta înseamnă că manipulările la acest cablu sau la aparatul de citit nu conduc la acțiuni de cuplare nedorite ale aparatului de decodificare.

Aparatele de citit pot fi montate în orice loc, însă pe metal numai la o distanță de minimum 2-3 cm (pentru aceasta utilizați eventual art. nr.: 438 488!). Doar la racordarea a două aparate de citit trebuie respectată o distanță de minimum 50 cm între ele, pentru ca acestea să nu se influențeze reciproc.

Aparatul de decodificare trebuie fixat numai într-o zonă ferită de acces, deoarece aici se racordează cablurile de comandă de exemplu pentru o acționare de poartă sau o broască de ușă și este posibilă înregistrarea și ștergerea cheilor de transponder.

Fiecare cheie de transponder conține un "cip" electronic, care este antecodat ca unicat din peste 4 miliarde de posibilități și este prevăzut cu o identificare. Pentru acestea se păstrează disponibile 100 locuri de memorie în aparatul de decodificare; asta înseamnă că puteți înregistra max. 100 chei de transponder în aparatul de decodificare, care după înregistrare permit acolo strângerea releului pentru o durată programabilă a impulsului (0,5 ... 90 secunde).

Avantajul cheilor de transponder față de cheile tradiționale constă, pe lângă proprietatea că pentru deschidere trebuie să păstrați o distanță de numai cca. 2 cm în fața aparatului de citit, în faptul că în caz de pierdere sau alte asemenea poate fi ștearsă din aparatul de decodificare doar cheia de transponder respectivă, fără să fie afectate și restul cheilor sau broasca.

În starea de livrare locurile de memorie pentru cheile de transponder sunt libere, respectiv șterse. Înregistrările și ștergerile cheilor de transponder precum și modificările la programări se stochează în memorie fără să se

piardă la o întrerupere a curentului. Sarcina maximă a contactului releului de ieșire (schimbător fără potențial):

Clema .6	Contact deschizător	Sarcina max. a contactului: 2,5 A / 30 V c.c. 500 W / 250 V c.a.
Clema .8	Contact închizător	
Clema .5	Contact comun	

Tensiunea de alimentare: 230/240 V c.a. (50-60 Hz)

Pentru o insensibilitate cât mai mare posibil la perturbări trebuie de asemenea o legătură la pământ (PE).

2 Instrucțiuni de utilizare TTR 1

În aparatul de decodificare se găsește o unitate de introducere a datelor fixată pe platina de bază cu un afișaj cu șapte segmente și trei taste (“-”, “+” și “P”), cu care pot fi înregistrate și șterse cheile de transponder, reglată durata impulsului releului de ieșire sau restabilită starea de livrare integrală a aparatului.

După conectarea alimentării cu tensiune și a unui aparat de citit (pentru aceasta **nu** trebuie respectată o anumită polaritate) aparatul este gata de funcțiune. Acesta și racordul releului de ieșire pot fi constatate din figurile alăturate.

Recomandare

Dacă există un singur aparat de citit, acesta trebuie conectat în principiu la racordul drept (primar), deoarece numai aici există funcționarea LED-ului în aparatul de citit. La un aparat de citit conectat la racordul stâng (secundar) funcționarea LED-ului nu este susținută în aparatul de citit. La un racord poate fi conectat câte un singur aparat de citit!

2.1 Regimul normal

Dacă unitatea de introducere a datelor se găsește în poziția de bază (afișaj “- -”, sunt aprinse continuu doar cele două segmente centrale),

tasterul transponderului se găsește în regimul normal.

De fiecare dată când o cheie de transponder înregistrată se ține la o distanță de cca. 2 cm în fața aparatului de citit, releul de ieșire pornește pentru o durată a impulsului programată iar LED-ul din aparatul de citit (doar în cazul racordului primar) se aprinde scurt. Dacă se recunoaște o cheie de transponder **neînregistrată** cu identificarea corectă, LED-ul din aparatul de citit pâlpâie (doar în cazul racordului primar); la alte identificări nu se produce nici o reacție.

2.2 Manipularea cheilor de transponder

În aparatul de decodificare sunt disponibile 100 locuri de memorie (numerate de la 00 la 99), în care pot fi înregistrate câte o cheie de transponder. Cu ajutorul celor două afișaje cu șapte segmente și al celor trei tastere se poate verifica dacă pe locul de memorie respectiv este înregistrată sau nu vreo cheie de transponder (atunci dacă ar fi liber sau șters). Dacă acesta este liber sau șters, în acest loc de memorie poate fi înregistrată o cheie de transponder. Dacă acesta este ocupat, atunci poate fi șters cu și fără această cheie de transponder. Apoi locul de memorie respectiv se află din nou liber la dispoziție. În continuare locul de memorie al unei chei de transponder înregistrate poate fi identificat cu aceasta.

Recomandare

La aceasta este important să se noteze **neapărat** pentru ce persoană și în ce loc de memorie a fost înregistrată cheia respectivă, pentru ca, în caz de pierdere a cheii de transponder sau dacă accesul acestei persoane nu mai este de dorit, locul de memorie respectiv să poată fi șters și fără această cheie de transponder. O listă corespunzătoare este pregătită în anexă.

Pentru toate aceste acțiuni există un **meniu al locurilor de memorie**, în care puteți ajunge din poziția de bază (afișaj: “- -”) după cum urmează:

- Apăsați tasta “**P**” pentru cca. 1 secundă → pe afișajul de șapte segmente apare intermitent numărul primului loc de memorie liber. Dacă locul 0 nu este încă ocupat, acesta ar fi “**00**”. Dacă nu mai există nici un loc liber, se aprinde continuu “**99**”.
- Cu tastele “**+**” sau “**-**” se poate ajunge de la un loc de memorie la altul (“**+**” mărește numărul, după “**99**” se revine la “**00**” etc.: “**-**” micșorează numărul, după “**00**” urmează din nou “**99**” etc.). Dacă tasta respectivă se ține apăsată mai mult timp, numărul se mărește, respectiv se micșorează din cinci în cinci cifre.
- Dacă locul de memorie respectiv este liber, afișajul se aprinde intermitent; dacă acesta este însă ocupat, numărul locul de memorie se afișează constant. Astfel se poate verifica ce loc de memorie este liber și care este ocupat.
- În meniul locurilor de memorie LED-ul din aparatul de citit (numai la racordul primar) se aprinde scurt, dacă se recunoaște o cheie de transponder înregistrată; releul însă **nu** pornește. Dacă se recunoaște o cheie de transponder **neînregistrată** cu identitatea corectă, LED-ul din aparatul de citit se aprinde intermitent (doar la racordul primar); pentru alte identități nu are loc nici o reacție.
- Meniul locurilor de memorie poate fi părăsit oricând pentru a se reveni la regimul normal prin apăsarea tastei “**P**” timp de cca. o secundă.
- De asemenea se revine automat în regimul normal dacă în meniul locurilor de memorie trec mai mult de 90 secunde între acțiunile tastelor sau semnalele transponderului.

Recomandare

Dacă se înregistrează sau se șterg mai multe chei de transponder, se recomandă să se conecteze pentru aceasta un al doilea aparat de citit în apropierea aparatului de decodificat – Prin aceasta vă economisiți mult efort, în funcție de locul de montare al primului aparat de citit!

2.2.1 Înregistrarea unei chei de transponder în următorul loc de memorie libere

- Dacă este nevoie comutați în meniul locurilor de memorie (a se vedea 2.2)
- Corecții cu tastele “+” sau “-” (a se vedea 2.2) dacă este cazul (este nevoie numai dacă se înregistrează într-un sau începând cu un anumit număr de loc de memorie) programarea anterioară a următorului loc de memorie liber.

Recomandare

Înregistrarea unei chei de transponder neînregistrate este posibilă numai atunci când locul de memorie programat este liber sau șters; asta înseamnă că afișajul respectiv trebuie să se aprindă intermitent!

- Țineți cheia de transponder care trebuie înregistrată una până la două secunde la cca. 2 cm în fața aparatului de citit → LED-ul din aparatul de citit (numai în cazul recordului primar) se aprinde o dată scurt.
- Dacă cheia de transponder care trebuie înregistrată **nu** era înregistrată în aparatul de decodificare într-un alt loc de memorie, se afișează constant numărul locului de memorie, sub care a fost înregistrată cheia de transponder.

- Notați în lista de sub numărul locului de memorie afișat constant numele persoanei pentru care s-a înregistrat cheia de transponder.
- Eventual înregistrați și alte chei de transponder încă neînregistrate.
- Dacă nu se execută și alte acțiuni în meniul locurilor de memorie (a se vedea 2.2), reveniți la meniul de bază ținând apăsată tasta “P” timp de cca. o secundă.

2.2.2 Identificarea și/sau ștergerea unei chei de transponder existente

- Comutați eventual în meniul locurilor de memorie (a se vedea 2.2).
- Țineți cheia de transponder care trebuie identificată și/sau ștearsă timp de una-două secunde la cca. 2 cm în fața aparatului de citit → LED-ul din aparatul de citit (numai în cazul racordului primar) se aprinde o dată scurt.
- Dacă cheia de transponder din aparatul de decodificare care trebuie identificată și/sau ștearsă este înregistrată, acum se afișează constant numărul locului de memorie sub care se află în memorie cheia de transponder existentă.
- Cu aceasta identificarea este încheiată. Dacă nu mai are loc nici o ștergere sau nu se mai efectuează alte acțiuni în meniul locurilor de memorie (a se vedea 2.2), se poate reveni la poziția de bază prin apăsarea tastei “P” timp de cca. o secundă.
- Dacă însă trebuie să se șteargă locul de memorie al cheii de transponder tocmai identificate, trebuie apăsată simultan tastele “+” și “-” timp de minimum o secundă → apoi se afișează intermitent numărul locului de memorie, deoarece locul de memorie respectiv este acum liber, respectiv șters.
- Lista persoanelor și numerelor locurilor de memorie trebuie corectată în mod corespunzător.
- Eventual ștergeți alte chei de transponder înregistrate.

- Dacă nu se mai efectuează alte acțiuni în meniul locurilor de memorie (a se vedea 2.2) reveniți la poziția de bază apăsând tasta “P” timp de cca. o secundă.

2.2.3 Ștergerea unei chei de transponder inexistente

- Comutați eventual în meniul locurilor de memorie (a se vedea 2.2).
- Programați cu tastele “+” sau “-” (a se vedea 2.2) numărul (afișat constant) locului de memorie, al cărui loc de memorie urmează să se șteargă.
- Apăsați acum simultan tastele “+” și “-” timp de minimum o secundă → apoi apare intermitent numărul locului de memorie, deoarece acum locul de memorie respectiv este liber, respectiv șters.
- Lista persoanelor și numerelor locurilor de memorie trebuie corectată în mod corespunzător.
- Eventual ștergeți și alte chei de transponder înregistrate.
- Dacă nu se mai efectuează și alte acțiuni în meniul locurilor de memorie (a se vedea 2.2) reveniți la poziția de bază apăsând tasta “P” timp de cca. o secundă.

2.3 Sinteza meniului locurilor de memorie

Afișarea unui nr. loc de loc de memorie dorit	Cheia de transponder în fața aparatului de citit	Acțiune care are sau este posibilă
Intermitent = liber	Neînregistrat	Înregistrare, apoi afișare continuă a numărului locului de memorie respectiv
Intermitent = liber	Înregistrat	Identificare, apoi afișare continuă a numărului locului de memorie respectiv

Continuu = ocupat	Înregistrat	Identificare, apoi afișare continuă a numărului locului de memorie respectiv
Continuu = ocupat	Fără taster de transponder sau neînregistrat	Locul de memorie poate fi șters, apoi afișare intermitentă a numărului respectiv

2.4 Reglarea duratei impulsului

Din poziția de bază (afișaj: “- -”) puteți regla durata impulsului după cum urmează:

- Apăsăți tasta “+” timp de cca. o secundă → pe afișajul de șapte segmente apare în partea stângă un mic “d” și în dreapta o cifră între 0 și 9, care reprezintă durata reglată a impulsului.
- Cu tastele “+” sau “-” reglați durata dorită a impulsului (“+” mărește cifra, după “9” urmează din nou “0” etc.; “-” micșorează cifra, după “0” urmează din nou “9” etc.

Afișaj	Durata impulsului
d 0	0,5 sec. (starea de livrare)
d 1	1 sec.
d 2	2 sec.
d 3	5 sec.
d 4	10 sec.
d 5	20 sec.
d 6	30 sec.
d 7	45 sec.
d 8	60 sec.
d 9	90 sec.

- Apăsați tasta “P” timp de cca. o secundă → se memorează durata afișată a impulsului și se revine în poziția de bază. Se comută au tomat în regimul normal, dacă între fiecare acționare a tastelor trec mai mult de 90 secunde. O eventuală durată modificată a impulsului nu se păstrează în memorie.

2.5 Revenirea la starea de livrare

Din poziția de bază (afișaj: “- -”) puteți restabili starea de livrare (toate locurile de memorie sunt libere, respectiv șterse și durata impulsului = 0,5 secunde) după cum urmează:

- Apăsați simultan tastele “+” și “-” timp de minimum o secundă → pe afișajul de șapte segmente apare intermitent “CA” (Clear All) ca întrebare dacă urmează să se reseteze totul.
- Dacă într-adevăr se resetează totul, apăsați din nou tastele “+” și “-” simultan timp de minimum o secundă. Apoi se afișează continuu “CA” ca semn că totul a fost resetat.
Prin apăsarea oricărei taste reveniți în regimul normal.
- Dacă nu se resetează, în locul acționării simultane a tastelor “+” și “-” apăsați oricare tastă separată → se comută în poziția de bază, fără să se reseteze totul. De asemenea se comută în regimul normal fără resetare, dacă între fiecare acționare individuală a tastelor trece o perioadă mai mare de 90 secunde.

3 Lista numerelor locurilor de memorie, a numelor și observațiilor (pagina 101 - 103)

Nr.	Numele	Observații
00		

4 Declarație de producător UE

Producător: Verkaufsgesellschaft KG
Upheider Weg 94 – 98
D-33803 Steinhagen

Produsul: Taster de transponder
Tipul de aparat: TTR 1

Produsul specificat mai sus corespunde în baza concepției sale și modului său constructiv, în execuția pusă în circulație de noi, cerințelor de siguranță și sănătate în materie, aflate la bază, ale directivelor prezentate în continuare. În cazul unei modificări a produsului neconvenite cu noi această declarație își pierde valabilitatea.

Prevederile în materie, cărora le corespunde produsul:

Directivile CE Compatibilitatea electromagnetică

EN 50081-1 03/93

EN 50082-1 11/97

Directiva CE referitoare la tensiunile joase 98/37/CE

Steinhagen, 08.01.2001
semnătură indescifrabilă



ppa. Axel Becker
Conducerea

Εικόνα 1 Τοποθέτηση Συσκευής Ανάγνωσης**Εικόνα 2 Τοποθέτηση Συσκευής Ανάλυσης**

- 1 Πληκτρολόγιο πομποδέκτη TTR1**
- 2 Οδηγίες Χρήσης TTR1**
 - 2.1 Κανονική λειτουργία**
 - 2.2 Χειρισμός κλειδιού-πομποδέκτη**
 - 2.2.1 Καταχώριση ενός κλειδιού-πομποδέκτη στην επόμενη ελεύθερη θέση μνήμης**
 - 2.2.2 Αναγνώριση ή/και κατάργηση ενός διαθέσιμου κλειδιού-πομποδέκτη**
 - 2.2.3 Κατάργηση ενός μη διαθέσιμου κλειδιού-πομποδέκτη**
 - 2.3 Περιήληψη του μενού θέσης μνήμης**
 - 2.4 Ρύθμιση της διάρκειας των παλμών**
 - 2.5 Επαναφορά σε κατάσταση παράδοσης**
- 3 Κατάλογος αριθμών, ονομάτων και παρατηρήσεων για τις θέσεις μνήμης**
- 4 Δήλωση ΕΚ του κατασκευαστή**

Εικόνα 3 Σύνδεση του TTR1 στο μηχανισμό κίνησης**1 Πληκτρολόγιο πομποδέκτη TTR1**

Το πληκτρολόγιο πομποδέκτη TTR1 αποτελείται από μια συσκευή ανάλυσης στην οποία μπορούν να συνδεθούν δύο συσκευές ανάγνωσης (στη συσκευασία παράδοσης περιλαμβάνεται μία συσκευή ανάγνωσης) και δύο κλειδιά-πομποδέκτες. Σε μία συσκευή ανάλυσης μπορούν να καταχωρηθούν έως 100 κλειδιά-πομποδέκτες. Οι συσκευές ανάγνωσης και ανάλυσης συνδέονται μέσω ενός απλού καλωδίου διπλής

κατεύθυνσης (μήκους 5 m κατά την παράδοση) το οποίο μπορεί να μειωθεί σε μήκος μέχρι τα 0,5 m ή να επιμηκυνθεί μέχρι τα 30 m. Η σύνδεση αυτή μεταφέρει μόνο ακίνδυνη χαμηλή τάση και είναι ασφαλής σε περίπτωση δολιοφθοράς: αυτό σημαίνει ότι τυχόν χειρισμοί του καλωδίου αυτού ή της συσκευής ανάγνωσης δεν οδηγούν σε ανεπιθύμητες ενέργειες της συσκευής ανάλυσης.

Οι συσκευές ανάγνωσης μπορούν να τοποθετηθούν σε οποιαδήποτε θέση, αρκεί να βρίσκονται σε απόσταση τουλάχιστον 2-3 cm πάνω από μέταλλο (να χρησιμοποιηθεί για το σκοπό αυτό το είδος υπ. αριθμ. 438 488). Μόνο σε περίπτωση σύνδεσης δύο συσκευών ανάγνωσης θα πρέπει να τηρηθεί μεταξύ τους απόσταση τουλάχιστον 50 cm, ώστε να μην υπάρχουν αρνητικές αλληλεπιδράσεις μεταξύ τους.

Η συσκευή ανάλυσης πρέπει να τοποθετείται πάντοτε σε περιοχή στην οποία να μην επιτρέπεται η είσοδος, γιατί σε αυτή συνδέονται τα καλώδια ελέγχου π.χ. του ανοίγματος ή του κλεισίματος κάποιας πόρτας και αυτή μπορεί να ελέγξει την καταχώριση και την κατάργηση κλειδιών-πομποδεκτών.

Κάθε κλειδί-πομποδέκτης περιέχει ένα ηλεκτρονικό „τσιπ“ το οποίο κωδικοποιείται με έναν μοναδικό κωδικό από 4 δισεκατομμύρια δυνατούς κωδικούς και το οποίο είναι εφοδιασμένο με ένα σήμα αναγνώρισης. Η συσκευή ανάλυσης διαθέτει 100 θέσεις μνήμης για το σκοπό αυτό. Αυτό σημαίνει ότι μπορείτε να καταχωρίσετε έως 100 κλειδιά-πομποδέκτες στη συσκευή ανάλυσης, τα οποία μετά την καταχώριση επιτρέπουν το άνοιγμα του αντίστοιχου διακόπτη εξόδου για μια ρυθμιζόμενη διάρκεια (από 0,5 έως 90 δευτερόλεπτα).

Εκτός από την ιδιότητα των κλειδιών-πομποδεκτών να βρίσκονται μόνο 2 cm περίπου μπροστά από τη συσκευή ανάγνωσης κατά το άνοιγμα, το πλεονέκτημά τους έναντι των κοινών κλειδιών είναι ότι σε περίπτωση απώλειας ή άλλου παρόμοιου λόγου απαιτείται μόνο η κατάργηση του σχετικού κλειδιού από τη συσκευή ανάλυσης, χωρίς να επηρεάζονται τα

υπόλοιπα κλειδιά ή η κλειδαριά.

Σε κατάσταση παράδοσης, οι θέσεις μνήμης για τα κλειδιά-πομποδέκτες είναι ελεύθερες, δηλαδή διαγραμμένες. Η καταχώριση και η κατάργηση των κλειδιών-πομποδεκτών καθώς και οι αλλαγές των ρυθμίσεων αποθηκεύονται με τέτοιο τρόπο ώστε να μην επηρεάζονται σε περίπτωση διακοπής ρεύματος. Μέγιστο φορτίο επαφής των διακοπών εξόδου (εναλλάκτης χωρίς τάση):

Ακροδέκτης .6	επαφή ανοίγματος	μέγιστο φορτίο επαφής: 2,5 A / 30 V DC 500 W / 250 V AC
Ακροδέκτης .8	επαφή φραγμού	
Ακροδέκτης .5	κοινή επαφή	

Τροφοδοσία ρεύματος: 230/240 V AC (50-60Hz)

Για τη μεγαλύτερη δυνατή προστασία από τις βλάβες, θα πρέπει να συνδεθεί και η γείωση (PE).

2 Οδηγίες Χρήσης TTR1

Στη συσκευή ανάλυσης υπάρχει μια μονάδα εισαγωγής δεδομένων στερεωμένη πάνω στο βασικό πίνακα με δύο οθόνες επτά τμημάτων και τρία πλήκτρα („-“, „+“ και „P“) με τα οποία μπορούν να καταχωρηθούν και να καταργηθούν κλειδιά-πομποδέκτες, να ρυθμιστεί η διάρκεια παλμού του διακόπτη εξόδου ή να επανέλθει ολόκληρη η συσκευή σε κατάσταση παράδοσης.

Η συσκευή μπορεί να χρησιμοποιηθεί μετά το άνοιγμα της τροφοδοσίας ρεύματος και την ενεργοποίηση μιας συσκευής ανάγνωσης (στην περίπτωση αυτή δεν θα πρέπει να ληφθεί υπόψη η πολικότητα). Αυτό, καθώς και η σύνδεση του διακόπτη εξόδου, μπορούν να εξαχθούν από τις συνημμένες εικόνες.

Υπόδειξη

Όταν διατίθεται μία μόνο συσκευή ανάγνωσης, τότε αυτή θα πρέπει να συνδεθεί βασικά στη δεξιά (κύρια) υποδοχή, γιατί μόνο σε αυτή

είναι δυνατή η λειτουργία των λυχνιών LED της συσκευής ανάγνωσης. Η λειτουργία των LED δεν υποστηρίζεται σε περίπτωση συσκευής ανάγνωσης συνδεδεμένης στην αριστερή (δευτερεύουσα) υποδοχή. Σε κάθε υποδοχή μπορεί να βρίσκεται συνδεδεμένη μία μόνο συσκευή ανάγνωσης κάθε φορά.

2.1 Κανονική λειτουργία

Όταν η μονάδα εισαγωγής δεδομένων βρίσκεται στη βασική κατάσταση (ένδειξη „-“, στην περίπτωση αυτή φωτίζονται συνεχώς μόνο τα δύο μεσαία τμήματα), τότε το πληκτρολόγιο πομποδέκτη βρίσκεται σε κατάσταση κανονικής λειτουργίας.

Κάθε φορά που κάποιο καταχωρημένο κλειδί-πομποδέκτης τοποθετείται περίπου 2 cm μπροστά από τη συσκευή ανάγνωσης, τότε ανοίγει ο διακόπτης εξόδου για την επιλεγμένη χρονική διάρκεια και η λυχνία LED της συσκευής ανάγνωσης ανάβει στιγμιαία (μόνο για την κύρια υποδοχή). Όταν αναγνωρίζεται κάποιο **μη** καταχωρημένο κλειδί-πομποδέκτης με το σωστό σήμα αναγνώρισης, τότε αναβοσβήνει ανάλογα η λυχνία LED της συσκευής ανάγνωσης (μόνο για την κύρια υποδοχή). Σε περίπτωση άλλων σημάτων αναγνώρισης δεν υπάρχει καμία αντίδραση.

2.2 Χειρισμός του κλειδιού-πομποδέκτη

Στη συσκευή ανάλυσης διατίθενται 100 θέσεις μνήμης (αριθμημένες από το 00 έως το 99), σε καθεμία από τις οποίες μπορεί να καταχωρηθεί ένα κλειδί-πομποδέκτης. Με τη βοήθεια των δύο οθονών επτά τμημάτων και των τριών πλήκτρων, μπορεί να ελεγχθεί εάν έχει καταχωρηθεί ή όχι κάποιο κλειδί-πομποδέκτης σε μια συγκεκριμένη θέση μνήμης (οπότε θα είναι ελεύθερη ή διαγραμμένη). Εφόσον είναι ελεύθερη ή διαγραμμένη, τότε μπορεί να καταχωρηθεί σε αυτή τη θέση μνήμης ένα κλειδί-πομποδέκτης. Εάν είναι κατειλημμένη, τότε μπορεί να διαγραφεί με ή χωρίς το αντίστοιχο κλειδί-πομποδέκτη. Η θέση αυτή μνήμης είναι

πλέον ξανά ελεύθερη και διαθέσιμη. Επιπλέον κατ' αυτόν τον τρόπο είναι δυνατή η αναγνώριση της θέσης μνήμης ενός καταχωρημένου κλειδιού-πομποδέκτη.

Υπόδειξη

Στο σημείο αυτό πρέπει **οπωσδήποτε** να σημειωθεί σε ποιο άτομο και σε ποια θέση μνήμης έχει καταχωρηθεί το κάθε κλειδί-πομποδέκτης, έτσι ώστε σε περίπτωση απώλειας του κλειδιού-πομποδέκτη ή εάν δεν είναι πλέον επιθυμητή η είσοδος του ατόμου αυτού, να είναι δυνατή η διαγραφή της αντίστοιχης θέσης μνήμης ακόμα και χωρίς το κλειδί αυτό. Μια σχετική λίστα διατίθεται στο παράρτημα.

Για όλες αυτές τις ενέργειες διατίθεται ένα **Μενού Θέσεων Μνήμης**, το οποίο μπορείτε να προσπελάσετε από τη βασική κατάσταση (Ένδειξη „- -“) εκτελώντας τα παρακάτω:

- Πατήστε το πλήκτρο **„P”** για ένα περίπου δευτερόλεπτο → στην οθόνη επτά τμημάτων αναβοσβήνει ο αριθμός της πρώτης ελεύθερης θέσης μνήμης. Εάν η θέση μνήμης 0 δεν έχει καταληφθεί ακόμα, τότε αυτή είναι η θέση **„00”**. Εάν δεν υπάρχει ελεύθερη θέση, τότε ανάβει σταθερά η ένδειξη **„99”**.
- Με το πλήκτρο **„+”** ή **„-”** μπορείτε πλέον να μετακινηθείτε από θέση σε θέση (το **„+”** αυξάνει τον αριθμό και μετά το **„99”** ακολουθεί το **„00”** κ.ο.κ., ενώ το **„-”** μειώνει τον αριθμό και μετά το **„00”** ακολουθεί το **„99”** κ.ο.κ.). Εάν το αντίστοιχο πλήκτρο πατηθεί για μεγαλύτερο χρονικό διάστημα, τότε ο αριθμός αυξάνεται ή ελαττώνεται ανά 5.
- Εάν η αντίστοιχη θέση μνήμης είναι ελεύθερη, τότε η ένδειξη αναβοσβήνει, εάν όμως είναι κατειλημμένη, τότε ο αριθμός της

θέσης μνήμης μένει απλά αναμμένος. Με τον τρόπο αυτό μπορείτε να ελέγξετε ποια θέση μνήμης είναι ελεύθερη και ποια κατειλημμένη.

- Στο μενού θέσεων μνήμης η λυχνία LED της συσκευή ανάγνωσης ανάβει στιγμιαία (μόνο για την κύρια υποδοχή) μόλις αναγνωριστεί ένα καταχωρημένο κλειδί-πομποδέκτης. Ο διακόπτης ωστόσο **δεν** ανοίγει. Όταν αναγνωρίζεται κάποιο **μη** καταχωρημένο κλειδί-πομποδέκτης με το σωστό σήμα αναγνώρισης, τότε αναβοσβήνει ανάλογα η λυχνία LED της συσκευής ανάγνωσης (μόνο για την κύρια υποδοχή). Σε περίπτωση άλλων σημάτων αναγνώρισης δεν υπάρχει καμία αντίδραση.
- Μπορείτε να εγκαταλείψετε οποιαδήποτε στιγμή το μενού θέσεων μνήμης και να επιστρέψετε στην κανονική λειτουργία, εάν πατήσετε για ένα περίπου δευτερόλεπτο το πλήκτρο „P”.
- Η συσκευή επιστρέφει αυτόματα στην κανονική λειτουργία και όταν στο μενού θέσεων μνήμης παρέρχεται χρόνος μεγαλύτερος από 90 δευτερόλεπτα μεταξύ πατημάτων των πλήκτρων ή σημάτων του πομποδέκτη.

Υπόδειξη

Όταν πρέπει να καταχωρηθούν ή να καταργηθούν πολλά κλειδιά-πομποδέκτες, συνιστάται να συνδέεται μια δεύτερη συσκευή ανάγνωσης για το σκοπό αυτό κοντά στη συσκευή ανάλυσης - με τον τρόπο αυτό αποφεύγετε τις πολλές διαδρομές μέχρι το σημείο τοποθέτησης της πρώτης συσκευής ανάγνωσης!

2.2.1 Καταχώριση ενός κλειδιού-πομποδέκτη στην επόμενη ελεύθερη θέση μνήμης

- Μεταφερθείτε στο μενού θέσεων μνήμης, εάν χρειάζεται (βλ. 2.2)

- Με τα πλήκτρα „+“ ή „-“ (βλ. 2.2) (μόνο εάν απαιτείται, σε περίπτωση που η καταχώριση πρέπει να γίνει σε κάποιο συγκεκριμένο αριθμό θέσης μνήμης) διορθώστε εάν χρειάζεται την επιλογή της επόμενης ελεύθερης θέσης μνήμης.

Υπόδειξη

Η καταχώριση ενός κλειδιού-πομποδέκτη που δεν έχει καταχωρηθεί (ακόμα) είναι δυνατή μόνο όταν η επιλεγμένη θέση μνήμης είναι ελεύθερη ή διαγραμμένη: αυτό σημαίνει ότι η σχετική ένδειξη θα πρέπει να αναβοσβήνει!

- Κρατήστε το κλειδί-πομποδέκτη που πρόκειται να καταχωρηθεί 2 περίπου εκατοστά μπροστά από τη συσκευή ανάγνωσης για ένα έως δύο δευτερόλεπτα → η λυχνία LED της συσκευής ανάγνωσης (μόνο για την κύρια υποδοχή) ανάβει μία φορά στιγμιαία.
- Εάν το κλειδί-πομποδέκτης που πρόκειται να καταχωρηθεί δεν έχει καταχωρηθεί σε άλλη θέση μνήμης της συσκευής ανάλυσης, τότε εμφανίζεται χωρίς να αναβοσβήνει μόνο ο αριθμός της θέσης μνήμης στην οποία μόλις καταχωρήθηκε το κλειδί-πομποδέκτης.
- Σημειώστε το όνομα του ατόμου για το οποίο καταχωρήθηκε το κλειδί-πομποδέκτης στη λίστα, κάτω από τον αριθμό θέσης μνήμης που εμφανίζεται.
- Εάν χρειάζεται, καταχωρήστε και άλλα κλειδιά-πομποδέκτες που δεν έχουν καταχωρηθεί ακόμα.
- Όταν δεν απαιτείται πλέον η εκτέλεση καμίας άλλης ενέργειας στο μενού θέσεων μνήμης (βλ. 2.2.), επιστρέψτε στη βασική κατάσταση, πατώντας το πλήκτρο „P“ για περίπου ένα δευτερόλεπτο.

2.2.2 Αναγνώριση ή/και κατάργηση ενός διαθέσιμου κλειδιού-πομποδέκτη

- Μεταφερθείτε στο μενού θέσεων μνήμης, εάν χρειάζεται (βλ. 2.2)
- Κρατήστε το κλειδί-πομποδέκτη που πρόκειται να αναγνωριστεί ή/και να καταργηθεί 2 περίπου εκατοστά μπροστά από τη συσκευή ανάγνωσης για ένα έως δύο δευτερόλεπτα → η λυχνία LED της συσκευής ανάγνωσης (μόνο για την κύρια υποδοχή) ανάβει μία φορά στιγμιαία.
- Εάν το κλειδί-πομποδέκτης που πρόκειται να αναγνωριστεί ή/και να καταργηθεί έχει καταχωρηθεί στη συσκευή ανάλυσης, τότε εμφανίζεται χωρίς να αναβοσβήνει ο αριθμός της θέσης μνήμης στην οποία έχει αποθηκευτεί το κλειδί-πομποδέκτης.
- Στο σημείο αυτό ολοκληρώνεται η αναγνώριση. Εάν δεν χρειάζεται να ακολουθήσει κάποια κατάργηση ή να εκτελεστεί κάποια άλλη ενέργεια στο μενού θέσεων αποθήκευσης (βλ. 2.2), επιστρέψτε στη βασική κατάσταση πατώντας το πλήκτρο „P“ για ένα περίπου δευτερόλεπτο.
- Εάν όμως πρέπει να διαγραφεί η θέση μνήμης του κλειδιού-πομποδέκτη που μόλις αναγνωρίστηκε, πατήστε τώρα συγχρόνως τα πλήκτρα „+“ και „-“ για τουλάχιστον ένα δευτερόλεπτο → στη συνέχεια ο αριθμός της θέσης μνήμης εμφανίζεται να αναβοσβήνει, διότι η σχετική θέση μνήμης είναι πια ελεύθερη, δηλαδή διαγραμμένη.
- Διορθώστε ανάλογα τη λίστα ατόμων και αριθμών θέσεων μνήμης.
- Εάν χρειάζεται, καταργήστε και άλλα καταχωρημένα κλειδιά-πομποδέκτες.
- Εάν δεν χρειάζεται να εκτελεστεί κάποια άλλη ενέργεια στο μενού θέσεων αποθήκευσης (βλ. 2.2), επιστρέψτε στη βασική κατάσταση πατώντας το πλήκτρο „P“ για ένα περίπου δευτερόλεπτο.

2.2.3 Κατάργηση ενός μη διαθέσιμου κλειδιού-πομποδέκτη

- Μεταφερθείτε στο μενού θέσεων μνήμης, εάν χρειάζεται (βλ. 2.2)
- Επιλέξτε με το πλήκτρο „+“ ή „-“ (βλ. 2.2) τον αριθμό θέσης μνήμης (ο οποίος δεν αναβοσβήνει) που αντιστοιχεί στη θέση μνήμης η οποία πρέπει να διαγραφεί.
- Πατήστε τώρα συγχρόνως τα πλήκτρα „+“ και „-“ για τουλάχιστον ένα δευτερόλεπτο → στη συνέχεια ο αριθμός της θέσης μνήμης εμφανίζεται να αναβοσβήνει, διότι η σχετική θέση μνήμης είναι πια ελεύθερη, δηλαδή διαγραμμένη.
- Διορθώστε ανάλογα τη λίστα ατόμων και αριθμών θέσεων μνήμης.
- Εάν χρειάζεται, καταργήστε και άλλα καταχωρημένα κλειδιά-πομποδέκτες.
- Εάν δεν χρειάζεται να εκτελεστεί κάποια άλλη ενέργεια στο μενού θέσεων αποθήκευσης (βλ. 2.2), επιστρέψτε στη βασική κατάσταση πατώντας το πλήκτρο „P“ για ένα περίπου δευτερόλεπτο.

2.3 Περίληψη του μενού θέσης μνήμης

Εμφάνιση του σχετικού αριθμού θέσης μνήμης	Κλειδί-πομποδέκτης εμπρός από τη συσκευή ανάγνωσης	Ενέργεια που εκτελείται ή που είναι δυνατή
αναβοσβήνει = ελεύθερη	δεν έχει καταχωρηθεί	Καταχώριση, μετά την οποία ο αριθμός θέσης μνήμης δεν αναβοσβήνει
αναβοσβήνει = ελεύθερη	έχει καταχωρηθεί	Αναγνώριση, μετά την οποία ο αριθμός θέσης μνήμης δεν αναβοσβήνει
δεν αναβοσβήνει = κατειλημμένη	έχει καταχωρηθεί	Αναγνώριση, μετά την οποία ο αριθμός θέσης μνήμης δεν αναβοσβήνει

δεν αναβοσβήνει = κατειλημμένη	χωρίς ή δεν έχει καταχωρηθεί	Η θέση μνήμης μπορεί να διαγραφεί, οπότε αναβο- σβήνει ο σχετικός αριθμός
-----------------------------------	---------------------------------	---

2.4 Ρύθμιση της διάρκειας παλμού

Η διάρκεια παλμού μπορεί να ρυθμιστεί στη βασική κατάσταση (ένδειξη „-“) ως εξής:

- Πατήστε το πλήκτρο „+“ για ένα περίπου δευτερόλεπτο → στην οθόνη επτά τμημάτων εμφανίζεται αριστερά ένα μικρό „d“ και δεξιά ένας αριθμός μεταξύ του 0 και του 9, ο οποίος αντιπροσωπεύει την επιλεγμένη διάρκεια παλμού.
- Επιλέξτε την επιθυμητή διάρκεια παλμού με τα πλήκτρα „+“ ή „-“ (το „+“ αυξάνει τον αριθμό και μετά το „9“ ακολουθεί το „0“ κ.ο.κ., ενώ το „-“ μειώνει τον αριθμό και μετά το „0“ ακολουθεί το „9“ κ.ο.κ.).

Ένδειξη	Διάρκεια παλμού
d 0	0,5 δευτ. (κατάσταση παράδοσης)
d 1	1 δευτ.
d 2	2 δευτ.
d 3	5 δευτ.
d 4	10 δευτ.
d 5	20 δευτ.
d 6	30 δευτ.
d 7	45 δευτ.
d 8	60 δευτ.
d 9	90 δευτ.

- Πατήστε το πλήκτρο „P“ για ένα δευτερόλεπτο περίπου → η εμφανιζόμενη διάρκεια παλμού αποθηκεύεται και η συσκευή

επιστρέφει στη βασική κατάσταση. Η συσκευή επιστρέφει αυτόματα στην κανονική λειτουργία όταν παρέρχεται χρόνος μεγαλύτερος από 90 δευτερόλεπτα μεταξύ δύο πατημάτων πλήκτρου. Τυχόν αλλαγή της διάρκειας παλμού δεν θα αποθηκευτεί στην περίπτωση αυτή.

2.5 Επαναφορά στην κατάσταση παράδοσης

Από τη βασική κατάσταση (ένδειξη „-“) μπορείτε να επαναφέρετε την κατάσταση παράδοσης (όλες οι θέσεις μνήμης ελεύθερες ή διαγραμμένες και διάρκεια παλμού 0,5 δευτερόλεπτα) ως εξής:

- Πατήστε συγχρόνως τα πλήκτρα „+“ και „-“ για τουλάχιστον ένα δευτερόλεπτο → στην οθόνη επτά τμημάτων αναβοσβήνει η ένδειξη „CA“ (Clear All – Διαγραφή Όλων) ως ερώτηση, εάν θα πρέπει δηλαδή να επαναφερθούν όλες οι ρυθμίσεις στην κατάσταση παράδοσης.
- Εάν όντως πρέπει να επαναφερθούν όλες οι ρυθμίσεις, πατήστε πάλι για τουλάχιστον ένα δευτερόλεπτο συγχρόνως τα πλήκτρα „+“ και „-“. Στη συνέχεια εμφανίζεται το „CA“ χωρίς να αναβοσβήνει, για να υποδείξει ότι πράγματι επαναφέρθηκαν όλες οι ρυθμίσεις στην κατάσταση παράδοσης. Εάν πατήσετε οποιοδήποτε πλήκτρο μπορείτε να επιστρέψετε σε κανονική λειτουργία.
- Εάν δεν πρέπει να επαναφερθούν όλες οι ρυθμίσεις, αντί να πατήσετε και τα δύο πλήκτρα „+“ και „-“, πατήστε οποιοδήποτε πλήκτρο μόνο του → η συσκευή επανέρχεται στη βασική κατάσταση χωρίς επαναφορά των ρυθμίσεων. Η συσκευή επιστρέφει αυτόματα στην κανονική λειτουργία, χωρίς επαναφορά των ρυθμίσεων, και όταν παρέρχεται χρόνος μεγαλύτερος από 90 δευτερόλεπτα μεταξύ δύο πατημάτων πλήκτρου.

3 Λίστα αριθμών θέσεων μνήμης, ονομάτων και παρατηρήσεων
(σελίδες 101 - 103)

Αρ.	Όνομα	Παρατηρήσεις
00		

4 Δήλωση ΕΚ του κατασκευαστή

κατασκευαστής: Verkaufsgesellschaft KG
Upheider Weg 94 – 98
D-33803 Steinhagen

Προϊόν: Πληκτρολόγιο πομποδέκτη

Τύπος συσκευής: TTR 1

Το προαναφερθέν προϊόν ανταποκρίνεται, από πλευράς σχεδίου και κατασκευής, στον τυπο που εμείς θέσαμε σε κυκλοφορία, στις ανάλογες βασικές απαιτήσεις ασφαλείας και υγιεινής των ακολούθως αναφερομένων οδηγιών. Κάθε αλλαγή που θα γίνει χωρίς την προηγούμενη συγκατάθεση του κατασκευαστή συνεπάγεται την απώλεια της ιαχύος της παρούσας δήλωσης.

Σχετικοί κανονισμοί στους οποίους αντιστοιχεί το προϊόν:

Οδηγίες ΕΚ περί Ηλεκτρομαγνητικής συμβατότητας

EN 50081-1 03/93

EN 50082-1 11/97

Οδηγία ΕΚ περί χαμηλής τάσης 98/37/ΕΚ

Steinhagen, 08/01/2001



εντεταλμένος Axel Becker, Γενική διεύθυνση

Kuva 1 Lukulaitteen asennus

Kuva 2 Tulkintalaitteen asennus

1 Transponderipainike TTR 1

2 Käyttöohje TTR 1

2.1 Perustila

2.2 Transponderiavaimen käyttö

2.2.1 Transponderiavaimen ilmoittaminen seuraavaan vapaaseen muistipaikkaan

2.2.2 Transponderiavaimen tunnistus ja/tai mitätöinti, kun se on laitteen edessä

2.2.3 Transponderiavaimen mitätöinti, kun se ei ole laitteen edessä

2.3 Muistipaikkavalikon yhteenveto

2.4 Impulssin keston säätö

2.5 Palauttaminen toimitustilaan

3 Muistipaikknumeroiden, nimien ja huomautusten luettelo

4 EY-valmistajan vakuutus

Kuva 3 TTR 1:n liittäminen laitteistoon

1 Transponderipainike TTR 1

TTR 1 -transponderipainikkeeseen kuuluu tulkintalaite, johon voidaan liittää kaksi lukulaitetta (yksi lukulaite sisältyy toimitukseen) ja kaksi transponderiavainta. Yhteen tulkintalaitteeseen voidaan ilmoittaa jopa 100 transponderiavainta. Luku- ja tulkintalaitteet liitetään yksinkertaisella 2-johtimisella kaapelilla (toimitettaessa 5 m pitkä), joka voidaan lyhentää 0,5 metrin pituiseksi tai jatkaa jopa 30 metrin pituiseksi. Tämä kaapeli johtaa ainoastaan vaarattomia pien-

jännitteitä ja on suojattu vahingoittumiselta, eli kaapeliin tai lukulaitteeseen tehdyt muutokset eivät aiheuta tahattomia kytkentöjä tulkintalaitteessa. Lukulaitteet voidaan asentaa molemmille sivuille, metallipinnalle kuitenkin vähintään 2–3 cm:n etäisyydelle (käytä tähän tarvittaessa tuotetta nro 438 488).

Jos lukulaitteita liitetään kaksi, niiden välisen etäisyyden on oltava 50 cm, jotta laitteet eivät vaikuta toistensa toimintaan.

Tulkintalaite tulee asentaa aina suojatulle alueelle, koska siihen liitetään esim. ovimekanismien tai ovilukon ohjauskaapelit ja transponderiavainten ilmoittaminen ja mitätöinti on mahdollista.

Jokaisessa transponderiavaimessa on elektroninen siru, joka on esikoodattu täysin yksilöllisesti yli 4 miljardista mahdollisuudesta ja varustettu yhdellä tunnisteella. Sitä varten tulkintalaitteessa on valmiina 100 muistipaikkaa, eli tulkintalaitteeseen voidaan ilmoittaa yli 100 transponderiavainta, joiden mukaan lähtörelle vetää ilmoittamisen jälkeen säädetyn ajan verran (0,5...90 sekuntia). Transponderiavainten etu tavallisiin avaimiin nähden on sen lisäksi, että niitä täytyy pitää ainoastaan 2 cm:n etäisyydellä lukulaitteen edessä, myös se, että avaimen kadotessa ainoastaan puuttuva avain tarvitsee mitätöidä eikä tämä vaikuta mitenkään muihin avaimiin tai lukkoon.

Toimitustilassa transponderiavainten muistipaikat ovat vapaita tai nollattuja. Transponderiavainten ilmoitukset ja mitätöinnit sekä asetusten muutokset tallennetaan siten, että ne ovat turvassa jännitekatkoksilta.

Lähtöreleen maksimikosketinkuormitus (potentiaaliton vaihtokosketin):

Liitin .6	Avaajakosketus	maks. kosketusrasitus: 2,5 A / 30 V DC 500 W / 250 V AC
Liitin .8	Sulkijakosketus	
Liitin .5	Yhteinen kosketus	

Jännitesyöttö: 230/240 V AC (50–60 Hz)

Mahdollisimman hyvän häiriönsiedon takaamiseksi laite tulee myös maadoittaa (PE).

2 Käyttöohje TTR 1

Tulkintalaitteessa on peruspiirilevyyn kiinnitettynä syöttöyksikkö, jossa on kaksi seitsemänpaikkaista näyttöä ja kolme näppäintä („-“, „+“ ja „P“), joiden avulla voidaan ilmoittaa ja mitätöidä transponderiavaimia, säätää lähtöreleen impulssin kestoa tai palauttaa laite toimitustilaan.

Jännitesyötön ja yhden lukulaitteen (yhtä napaa **ei** tarvitse huomioida tässä) liittämisen jälkeen laite on käyttövalmis. Tämä ja lähtöreleen liitäntä näkyy oheisissa kuvissa.

Ohje

Jos käytettävissä on ainoastaan yksi lukulaite, se tulee periaatteessa liittää oikeanpuoleiseen (primaariseen) liitäntään, koska ainoastaan siinä on lukulaitteen LED-toiminto. Lukulaite, joka on liitetty vasemmanpuoleiseen (sekundaariseen) liitäntään, ei tue lukulaitteen LED-toimintoa. Yhteen liitäntään voidaan liittää kerrallaan ainoastaan yksi lukulaite!

2.1 Perustila

Kun syöttöyksikkö on perustilassa (näyttö „- -“, ainoastaan kaksi keskimäistä segmenttiä palaa jatkuvasti), myös transponderipainike on perustilassa.

Aina, kun ilmoitettua transponderiavainta pidetään n. 2 cm:n etäisyydellä lukulaitteen edessä, lähtörele vetää asetetun impulssin kestoajan ja käyttölaitteen LED (vain primaarinen liitäntä) palaa hetken. Jos **ilmoittamaton** transponderiavain tunnistetaan oikealla tunnisteella, lukulaitteen LED välkky (vain primaarinen liitäntä); muista tunnistuksista ei seuraa mitään reaktiota.

2.2 Transponderiavaimen käyttö

Tulkintalaitteessa on valmiina 100 muistipaikkaa (numeroitu 00–99), joihin kuhunkin voidaan ilmoittaa yksi transponderiavain. Kahden seitsemänpaik-

kaisen näytön ja kolmen näppäimen avulla voidaan tarkistaa, onko kyseiseen muistipaikkaan liitetty transponderiavainta (ellei avainta ole liitetty, muistipaikka on vapaana tai se on nollattu). Jos muistipaikka on vapaana tai nollattu, paikkaan voidaan ilmoittaa yksi transponderiavain. Jos paikka on varattu, se voidaan nollata kyseisellä transponderiavaimella sekä ilman sitä. Sen jälkeen kyseinen paikka on jälleen vapaa käytettäväksi. Lisäksi ilmoitetun transponderiavaimen muistipaikka voidaan tunnistaa avaimen avulla.

Ohje

On tärkeää, että **ehdottomasti** merkitään muistiin, kenelle kukin avain annetaan ja mihin muistipaikkaan se ilmoitetaan, jotta avaimen hävitessä tai jos käyttö halutaan jostain syystä kyseiseltä henkilöltä estää, muistipaikka voidaan nollata myös ilman avainta. Liitteenä on valmis luettelo tähän tarkoitukseen.

Kaikkia näitä toimintoja varten on olemassa **muistipaikkavalikko**, johon pääset perustilasta (näyttö „-“) seuraavasti:

- Paina näppäintä „P” n. yhden sekunnin ajan → seitsemänpaikkaiselle näytölle ilmestyy ensimmäisen vapaan muistipaikan vilkkuva numero. Jos muistipaikka 0 ei ole vielä varattuna, tämä paikka olisi „00”. Ellei yhtään muistipaikkaa ole enää vapaana, palaa jatkuvasti näyttö „99”.
- Näppäimillä „+” tai „-” voidaan selata muistipaikkoja („+” suurentaa numeroa, numeron „99” jälkeen tulee jälleen „00” jne., „-” pienentää numeroa, „00” jälkeen tulee jälleen „99” jne.). Jos näppäintä pidetään painettuna, numero suurenee tai pienenee 5:n numeron askeleissa.
- Jos muistipaikka on vapaa, näyttö vilkkuu, mutta jos se on varattu, muistipaikan numero ei vilku. Tällä tavalla voidaan tarkistaa, mitkä muistipaikat ovat vapaita ja mitkä varattuja.

- Lukulaitteen muistipaikkavalikossa LED palaa (ainoastaan primaarisessa liitännässä) hetken aikaa, kun ilmoitettu transponderiavain tunnistetaan, mutta rele **ei** vedä. Jos ilmoittamaton transponderiavain tunnistetaan oikealla tunnisteella, LED vilkkuu lukulaitteessa (ainoastaan primaarisessa liitännässä); muiden tunnistusten yhteydessä ei tule mitään reaktiota.
- Muistipaikkavalikosta voidaan poistua milloin tahansa ja palata perustilaan painamalla näppäintä „**P**” noin yhden sekunnin ajan.
- Perustilaan vaihdetaan automaattisesti myös silloin, kun muistipaikkavalikossa yksittäisten näppäinpainallusten välillä kuluu kauemmin kuin 90 sekuntia.

Ohje

Jos useita transponderiavaimia ilmoitetaan tai mitätöidään, suosittelemme lukulaitteen liittämistä tulkintalaitteen läheisyyteen, jolloin säästyään ensimmäisen lukulaitteen asennuspaikasta riippuen turhalta juoksemiselta.

2.2.1 Transponderiavaimen ilmoittaminen seuraavaan vapaaseen muistipaikkaan

- Vaihda tarvittaessa muistipaikkavalikkoon (katso 2.2).
- Korjaa muistipaikan numeroa tarvittaessa näppäimillä „+“ tai „-“ (katso 2.2) (tarpeen ainoastaan silloin, kun avain ilmoitetaan jonkin tietyn paikan ylä- tai alapuolelle).

Ohje

Yhden (vielä) ilmoittamattoman transponderiavaimen ilmoittaminen on mahdollista ainoastaan silloin, kun asetettu muistipaikka on vapaa tai nollattu, eli kyseisen näytön on vilkuttava!

- Pidä ilmoitettavaa transponderiavainta 1-2 sekunnin ajan n. 2 cm:n etäisyydellä lukulaitteen edessä → lukulaitteen LED (ainoastaan primaarisessa liitännässä) vilkkuu yhden kerran.
- Ellei ilmoitettavaa transponderiavainta ole ilmoitettu tulkintalaitteessa toiseen muistipaikkaan, näkyy vilkkumattomana sen muistipaikan numero, johon transponderiavain on ilmoitettu.
- Merkitse sen henkilön nimi, jolle transponderiavain ilmoitettiin, luetteloon vilkkumatta näkyvän muistipaikan numeron alapuolelle.
- Ilmoita tarvittaessa muut vielä ilmoittamattomat transponderiavaimet.
- Ellei muistipaikkavalikossa tehdä enää muita toimintoja (katso 2.2), palaa perusnäyttöön painamalla näppäintä „P“ n. yhden sekunnin ajan.

2.2.2 Transponderiavaimen tunnistus ja/tai mitätöinti, kun se on lukulaitteen edessä

- Vaihda tarvittaessa muistipaikkavalikkoon (katso 2.2).
- Pidä tunnistettavaa ja/tai mitätöitävää transponderiavainta 1–2 sekunnin ajan n. 2 cm:n etäisyydellä lukulaitteen edessä → LED vilkkuu kerran lukulaitteessa (ainoastaan primaarisessa liitännässä).
- Jos tunnistettava ja/tai mitätöitävä transponderiavain on ilmoitettu tulkintalaitteeseen, näkyy vilkkumattomana sen muistipaikan numero, jonka alle transponderiavain on tallennettu.
- Tunnistus on päättynyt. Ellei mitätöintiä tai muita toimintoja muistipaikkavalikossa enää tehdä (katso 2.2), voidaan palata perusnäyttöön painamalla näppäintä „P“ n. yhden sekunnin ajan.
- Jos tunnistetun transponderiavaimen muistipaikka halutaan nollata, paina nyt samanaikaisesti näppäimiä „+“ ja „-“ vähintään yhden sekunnin ajan → lopuksi näkyviin tulee vilkkuva muistipaikan numero, koska nyt kyseinen muistipaikka on vapaa tai nollattu.
- Korjaa henkilö- ja muistipaikkanumeroluettelo ajantasaiseksi.

- Mitätöi tarvittaessa muut ilmoitetut transponderiavaimet.
- Ellei muistipaikkavalikossa tehdä enää muita toimintoja (katso 2.2), palaa perusnäyttöön painamalla näppäintä „P“ n. yhden sekunnin ajan.

2.2.3 Transponderiavaimen mitätöinti, kun se ei ole lukulaitteen edessä

- Vaihda tarvittaessa muistipaikkavalikkoon (katso 2.2).
- Etsi näppäimillä „+“ ja „-“ (katso 2.2) sen muistipaikan numero (näkyvillä vilkkumattomana), joka halutaan nollata.
- Paina nyt samanaikaisesti näppäimiä „+“ ja „-“ vähintään yhden sekunnin ajan → lopuksi näkyviin ilmestyy vilkkuvana muistipaikan numero, koska nyt kyseinen muistipaikka on vapaa tai nollattu.
- Korjaa henkilö- ja muistipaikkanumeroluettelo ajantasaiseksi.
- Mitätöi tarvittaessa muut ilmoitetut transponderiavaimet.
- Ellei muistipaikkavalikossa tehdä enää muita toimintoja (katso 2.2), palaa perusnäyttöön painamalla näppäintä „P“ n. yhden sekunnin ajan.

2.3 Muistipaikkavalikon yhteenveto

Muistipaikan numeron näyttö	Transponderiavaimen lukulaitteen edessä	Toiminto, joka tehdään tai on mahdollinen
vilkkuva = vapaa	ei ilmoitettu	Ilmoittaminen, jonka jälkeen ko. muistipaikkanumeron vilkkumaton näyttö
vilkkuva = vapaa	ilmoitettu	Tunnistus, jonka jälkeen ko. muistipaikkanumeron vilkkumaton näyttö

vilkkumaton = varattu	ilmoitettu	Tunnistus, jonka jälkeen ko. muistipaikkanumeron vilkkumaton näyttö
vilkkumaton = varattu	ei avainta tai ei ilmoitettu	Muistipaikka voidaan nollata, jonka jälkeen ko. numeron vilkkuva näyttö

2.4 Impulssin keston säätö

Impulssin kestoa voidaan säätää perusnäytössä (näyttö „- -“) seuraavasti:

- Paina näppäintä „+“ n. yhden sekunnin ajan → seitsenpaikkaiseen näyttöön ilmestyy vasemmalle pieni „d“ ja oikealle luku väliä 0-9, joka ilmoittaa asetetun impulssin keston.
- Aseta näppäimillä „+“ tai „-“ haluamasi impulssin kesto („+“ suurentaa lukua, „9“ jälkeen tulee jälleen „0“ jne., „-“ pienentää lukua, „0“ jälkeen tulee jälleen „9“ jne.).

Näyttö	Impulssin kesto
d 0	0,5 sekuntia (toimitustilassa)
d 1	1 sekuntia
d 2	2 sekuntia
d 3	5 sekuntia
d 4	10 sekuntia
d 5	20 sekuntia
d 6	30 sekuntia
d 7	45 sekuntia
d 8	60 sekuntia
d 9	90 sekuntia

- Paina näppäintä „P“ n. yhden sekunnin ajan → näkyvä impulssin kesto tallennetaan ja palataan perusnäyttöön. Perustilaan palataan automaattisesti, kun yksittäisten näppäinpainallusten välillä kuluu aikaa enemmän kuin 90 sekuntia. Tällöin mahdollisesti muutettu impulssin kesto ei tallennu.

2.5 Palauttaminen toimitustilaan

Perusnäytössä (näyttö „-“) voit palauttaa laitteen uudelleen toimitustilaan (kaikki muistipaikat vapaita tai nollattuja ja impulssin kesto 0,5 sekuntia) seuraavasti:

- Paina samanaikaisesti näppäimiä „+“ ja „-“ vähintään yhden sekunnin ajan → seitsemänpaikkaiseen näyttöön ilmestyy vilkkuva „CA“ (Clear All), joka varmistaa, halutaanko kaikki palauttaa.
- Jos kaikki halutaan palauttaa toimitustilaan, paina uudelleen vähintään yhden sekunnin ajan samanaikaisesti näppäimiä „+“ ja „-“. Lopuksi näkyviin tulee „CA“ vilkkumattomana merkiksi siitä, että kaikki on palautettu.
Voit palata perustilaan painamalla mitä tahansa näppäintä.
- Jos et halua palata toimitustilaan, paina näppäinten „+“ ja „-“ painamisen sijaan mitä tahansa yksittäistä näppäintä → laite vaihtaa perusnäyttöön ilman palautusta. Samoin voidaan vaihtaa perustilaan ilman palautusta, kun yksittäisten näppäinpainallusten välillä annetaan kuluu enemmän kuin 90 sekuntia.

3 Muistipaikkanumeroiden, nimien ja huomautusten luettelo

(sivu 101 - 103)

Nro	Nimi	Huomautus
00		

4 EY-valmistajan vakuutus

Valmistaja: Verkaufsgesellschaft KG
Upheider Weg 94 – 98
D-33803 Steinhagen

Tuote: Transponderipainike

Laitetyyppi: TTR 1

Yllä mainittu tuote vastaa suunnitelultaan ja rakenteeltaan siinä muodossa kuin me olemme sen tuoneet myyntiin jatkossa lueteltujen direktiivien olennaisia perustavanlaatuisia turvallisuutta ja terveyttä koskevia vaatimuksia. Yksikin tuotteeseen tehty muutos, jota ei ole sovittu meidän kanssamme, aiheuttaa tämän vakuutuksen voimassaolon päättymisen.

Olennaiset vaatimukset, joita tuote vastaa:

EY-direktiivit sähkömagneettisesta yhteensopivuudesta

EN 50081-1 03/93

EN 50082-1 11/97

EY pienjännitedirektiivi 98/37/EY

Steinhagen, 08.01.2001



ppa. Axel Becker

Yrityksen johto

Slika 1 Montaža čitalnika**Slika 2 Montaža naprave za obdelavo podatkov**

- 1 Tipkalo transponderja TTR 1**
- 2 Navodilo za upravljanje TTR1**
 - 2.1 Normalno obratovanje**
 - 2.2 Ravnanje s ključem transponderja**
 - 2.2.1 Prijava ključa transponderja na naslednje prosto pomnilniško mesto**
 - 2.2.2 Identificiranje in/ali odjava obstoječega ključa transponderja**
 - 2.2.3 Odjava neobstoječega ključa transponderja**
 - 2.3 Povzetek pomnilniškega menija**
 - 2.4 Nastavitev trajanja impulza**
 - 2.5 Vrnitev v prvotno stanje**
- 3 Seznam števil pomnilniških mest, imen in opomb**
- 4 EU-Izjava proizvajalca**

Slika 3 Priključek TTR 1 na pogon**1 Tipkalo transponderja TTR 1**

Tipkalo transponderja TTR 1 zajema napravo za obdelavo podatkov, na katero sta lahko priključena dva čitalnika (1 čitalnik je zajet v dobavi) in dva ključa. Na napravo za obdelavo podatkov se lahko prijavi do 100 ključev. Čitalnik in naprava za obdelavo podatkov se povežeta z navadnim 2-žilnim kablom (dobava zajema 5 m), ki se sme skrajšati na 0,5 m ali podaljšati na 30 m. Skozi ta kabel teče samo nenevarna nizka napetost in neželeni posegi drugih oseb niso možni. Tako tudi z nepredvidenimi oz. neželenimi posegi v

to povezavo ali čitalnik ni mogoče vklopiti naprave za obdelavo podatkov. Čitalniki se lahko montirajo na poljubnem mestu, vendar na kovino samo ob upoštevanju minimalnega odmika 2-3 cm (pri tem se po potrebi uporabi element št. 438 488). Samo pri priključitvi dveh čitalnikov mora biti med njima razmik najmanj 50 cm, zato da ni medsebojnega vpliva.

Naprava za obdelavo podatkov mora biti vedno nameščena na mestu, ki je zavarovano pred dostopom, ker se tu priključijo vodi za krmiljenje, npr. za en vratni pogon ali ključavnico in je možna tudi prijava in odjava ključev transponderja.

Vsak ključ transponderja vsebuje elektronski čip, ki je kot unikat predhodno kodiran s preko 4 milijard možnosti in ima svojo karakteristično oznako. Za to oznako je v napravi za obdelavo podatkov že pripravljenih 100 pomnilniških mest. To pomeni, da lahko v tej napravi za obdelavo podatkov prijavite max. 100 ključev transponderja, ki po prijavi vključijo izhodni rele za določen nastavljiv impulzni čas (0,5 ... 90 sek.).

Prednost ključev transponderja v primerjavi z običajnimi ključi je poleg lastnosti, da jih je za odpiranje potrebno pridržati samo ca. 2 cm pred čitalnikom, tudi v tem, da je v primeru izgube ali podobnega v napravi za obdelavo podatkov potrebno odjaviti samo zadevni ključ transponderja, ne da bi to vplivalo na preostale ključe ali ključavnico.

Pomnilniška mesta za ključe transponderja so v dobavljeni napravi prosta oz. izbrisana. Prijave in odjave ključev transponderja kakor tudi sprememb nastavitve se shranijo tudi pri izpadu napetosti. Maksimalna obremenitev kontaktov izhodnega releja (potencialno prosti preklopni kontakt):

sponka .6	izklopni kontakt	max. obremenitev kontaktov: 2,5 A / 30 V DC 500 W / 250 V AC
sponka .8	vklopni kontakt	
sponka .5	skupni kontakt	

Napetost: 230/240 V AC (50-60 Hz)

Da bi bila občutljivost na motnje kar se da majhna, je potrebno izvesti tudi ozemljitev (PE).

2 Navodilo za upravljanje TTR1

V napravi za obdelavo podatkov se nahaja enota za vnos, ki je pritrjena na osnovni platini in ima dva sedemmestna prikaza oz. displaya in tri tipke („-“, „+“ in „P“), s katerimi se lahko prijavijo in odjavijo ključi transponderja, nastavi trajanje impulzov izhodnega releja ali pa se celotna naprava vrne v stanje kot je bilo dobavljeno.

Po priključitvi napetosti in čitalnika (enega pola pri tem **ni potrebno** upoštevati) je naprava usposobljena za obratovanje. Vse to in tudi priključitev izhodnega releja je razvidno iz priloženih slik.

Napotek

Če je priključen samo en čitalnik, ga je načeloma potrebno priključiti na desnem priključku (primarni), ker je samo tu dana funkcija LED v čitalniku. Če je čitalnik na levem (sekundarnem) priključku, funkcija LED v čitalniku nima podpore. Na enem priključku se lahko priključi vedno samo en čitalnik!

2.1 Normalno obratovanje

Če se enota za vnos nahaja v osnovnem položaju (prikaz „- -“, utripata samo dva srednja segmenta oz. srednji mesti), je tipkalo transponderja v normalnem obratovanju.

Vedno kadar ca. 2 cm pred čitalnik pridržite ključ transponderja, ki se prijavlja, se vključi izhodni rele za dobo nastavljenega impulznega časa in LED v čitalniku (samo na primarnem priključku) zasveti za kratek čas. Če se prepozna ključ transponderja s pravilno oznako, ki ni prijavljen, utripa LED v čitalniku (samo na primarnem priključku); pri drugih oznakah ni reakcije.

2.2 Ravnanje s ključem transponderja

V napravi za obdelavo podatkov je pripravljenih 100 pomnilniških mest (označenih od 00 do 99), na katerih se lahko prijavi po en ključ transponderja. S pomočjo dveh sedemmestnih prikazov in treh tipk je možno preveriti, ali je na določenem pomnilniškem mestu prijavljen ključ transponderja ali ne (potem bi bilo prosto ali izbrisano). Če je mesto prosto ali izbrisano, se lahko na to mesto prijavi ključ transponderja. Če pa je zasedeno, se lahko izbriše s tem ključem ali brez njega. Potem je pomnilniško mesto zopet prosto. Poleg tega pa se lahko pomnilniško mesto indentificira z prijavljenim ključem transponderja.

Napotek

Nujno pri tem pa je zabeležiti, za katero osebo je bil prijavljen določeni ključ transponderja na posameznem pomnilniškem mestu, zato da se v primeru izgube ključa ali neželenega dostopa osebe obstoječe pomnilniško mesto lahko izbriše tudi brez tega ključa. V dodatku je za Vas pripravljen ustrezeni seznam.

Za vse te korake oz. postopke obstaja meni pomnilniških mest, ki ga iz osnovnega položaja (prikaz „-“) dosežete kot sledi:

- Pritisnete tipko „P” in jo pridržite ca. 1 sekundo → na sedemmestnih prikazih se pojavi utripajoča številka prvega prostega pomnilniškega mesta. To bi bilo „00”, v kolikor pomnilniško mesto 0 še ni zasedeno. Če pa nobeno pomnilniško mesto ni več prosto, bo stalno svetila številka „99”.
- S tipkami „+” ali „-” lahko sedaj listate od enega do drugega pomnilniškega mesta („+” poveča število, za „99” se pojavi zopet „00”, itd.; „-” zmanjšuje število in za „00” se pojavi zopet „99” itd.) Če posamezno tipko dlje časa pridržite, se povečuje oz. zmanjšuje v 5-tih korakih.

- Če je posamezno pomnilniško mesto prosto, prikaz utripa; če pa je zasedeno, pa se neutripajoče pojavi številka pomnilniškega mesta. Tako lahko tudi preverite, katero mesto je prosto in katero zasedeno.
- V meniju za pomnilniška mesta zasveti LED v čitalniku (samo na primarnem priključku) za kratek čas, če je ključ transponderja, ki se prijavi, prepoznan; vendar pa se rele **ne vključi**. Če pa se prepozna neprijavljen ključ s pravo karakteristično oznako, utripa LED v čitalniku (samo na primarnem priključku); pri drugih oznakah ni reakcije.
- Meni za pomnilniška mesta se lahko vedno zapusti in nastavi na normalno obratovanje, tako da se pritisne tipka „P” za ca. 1 sekundo.
- Prav tako pride avtomatsko zopet do menjave v normalno obratovanje, če v meniju za pomnilniška mesta med posameznimi pritiski na tipke ali signali transponderja mine več kot 90 sekund.

Napotek

Če naj bi se javilo ali odjavilo veliko ključev transponderja, se priporoča v bližini naprave za obdelavo podatkov namestiti še drugi čitalnik - s tem si boste glede na mesto montaže prvega čitalnika prihranili marsikatero pot.

2.2.1 Prijava ključa transponderja na naslednje prosto pomnilniško mesto

- Po potrebi pojdite v meni za pomnilniška mesta (glej 2.2).
- Po potrebi korigirajte s tipkami „+“ ali „-“ prednastavitev naslednjega prostega pomnilniškega mesta (glej 2.2) (potrebno samo, če naj bi se prijava vršila nad ali pod določeno številko pomnilniškega mesta).

Napotek

Prijava še neprijavljenega ključa transponderja je možna samo tedaj, če je nastavljeno pomnilniško mesto prosto ali izbrisano; t.p. da mora zadevno mesto prikaza utripati.

- Ključ, ki ga prijavljate, je potrebno pridržati eno do dve sekundi ca. 2 cm pred čitalnikom → LED v čitalniku enkrat na kratko zasveti (samo pri primarnem priključku).
- V kolikor ključ še ni bil prijavljen na katerem drugem pomnilniškem mestu, se pojavi brez utripanja številka pomnilniškega mesta, pod katero je bil ključ ravnokar prijavljen.
- Ime osebe, za katero je bil ključ prijavljen, je potrebno vnesti v seznam, ki se nahaja pod številko pomnilniškega mesta.
- Po potrebi prijavite še druge neprijavljene ključe transponderja.
- Če se v pomnilniškem meniju ne izvajajo nobeni drugi koraki (glej 2.2), se vrnete v prvotni položaj, in sicer tako, da za ca. 1 sekundo pritisnete na tipko „P“.

2.2.2 Identificiranje in/ali odjava obstoječega ključa transponderja

- Če je potrebno, se vrnete v pomnilniški meni (glej 2.2).
- Ključ, ki se mora identificirati in/ali odjaviti, pridržite eno do dve sekundi na razdalji ca. 2 cm pred čitalnikom → LED v čitalniku enkrat na kratko zasveti (samo na primarnem priključku).
- V kolikor je prijava ključa, ki se mora identificirati in/ali odjaviti v napravi za obdelavo podatkov, že opravljena, se pojavi brez utripanja številka pomnilniškega mesta, pod katero je bil ključ ravnokar prijavljen.
- S tem je identificiranje končano. Če odjava ni potrebna ali če se ne izvajajo kakšni drugi koraki v pomnilniškem meniju (glej 2.2), se lahko vrnete v osnovni položaj, tako da za ca. 1 sekundo pritisnete na tipko „P“.
- Če pa želite pomnilniško mesto ravnokar prijavljenega ključa izbrisati, ca. 1 sekundo dolgo pridržite istočasno tipki „+“ in „-“ → na koncu se pojavi utripajoča številka pomnilniškega mesta, ker je sedaj to mesto prosto oz. izbrisano.

- Seznam oseb in številko pomnilniškega mesta morate ustrezno popraviti.
- Po potrebi odjavite tudi ostale ključe transponderja.
- Če se v pomnilniškem meniju ne izvajajo nobeni drugi koraki (glej 2.2), se je potrebno vrniti v prvotni položaj, in sicer tako, da za ca. 1 sekundo pritisnete tipko „P“.

2.2.3 Odjava neobstoječega ključa transponderja

- Če je potrebno, se vrnite v pomnilniški meni (glej 2.2).
- S tipkama „+“ ali „-“ (glej 2.2) vstavite številko pomnilniškega mesta, ki ga želite izbrisati (ne utripa).
- Sedaj najmanj ca. eno sekundo istočasno pridržite tipki „+“ in „-“ → na koncu se pojavi utripajoča številka pomnilniškega mesta, ker je ta številka prosta oz. izbrisana.
- Seznam oseb in številko pomnilniškega mesta morate ustrezno popraviti.
- Po potrebi odjavite tudi ostale ključe transponderja.
- Če se v pomnilniškem meniju ne izvajajo nobeni drugi koraki (glej 2.2), se vrnite v prvotni položaj, in sicer tako, da za ca. 1 sekundo pritisnete na tipko „P“.

2.3 Povzetek pomnilniškega menija

prikaz poljubne številke pomnilnika	ključ transponderja pred čitalnikom	korak, ki se odvija ali je možen
utripajoče = prosto	ni prijavljen	prijava, potem neutripajoč prikaz številke pomnilniškega mesta

utripajoče = prosto	prijavljeno	identificiranje, potem neutripajoč prikaz številke pomnilniškega mesta
neutripajoče = zasedeno	prijavljeno	identificiranje, potem neutripajoč prikaz številke pomnilniškega mesta
neutripajoče = zasedeno	brez ali neprijavljeno	pomnilniško mesto se lahko izbriše, nato se pojavi utripajoči prikaz zadevne številke

2.4 Nastavitev trajanja impulza

Iz osnovnega položaja (prikaz „-“) lahko nastavite trajanje impulza kot sledi:

- Tipko „+“ držite ca. eno sekundo → na sedemmestnih prikazih se na levi strani pojavi majhen „d“ in desno število med 0 in 9, ki pomeni nastavljeni čas impulza.
- Nastavite s tipkami „+“ ali „-“ zeleni čas impulza. („+“ poveča število, po „9“ se pojavi zopet „0“ itd.; „-“ zmanjša število, po „0“ se pojavi zopet „9“ itd.)

prikaz	trajanje impulza
d 0	0.5 sek. (stanje kot ob dobavi)
d 1	1 sek.
d 2	2 sek.
d 3	5 sek.
d 4	10 sek.
d 5	20 sek.
d 6	30 sek.
d 7	45 sek.
d 8	60 sek.
d 9	90 sek.

- Tipko „P“ pridržite ca. 1 sekundo → prikazani čas impulza se shrani in se vrnete v osnovni položaj. Avtomatsko se pojavi normalno obratovanje, če med pritiskanjem posameznih tipk mine več kot 90 sekund. Morebitna sprememba trajanja impulza pa se tu ne shrani.

2.5 Vrnitev v prvotno stanje

Iz osnovnega položaja (prikaz „-“) lahko dosežete prvotno stanje kot ob dobavi (vsa pomnilniška mesta so prosta oz. izbrisana in trajanje impulza = 0,5 sek.) kot sledi:

- Istočasno držite tipki „+“ in „-“ najmanj eno sekundo → na sedem-mestnih prikazih se pojavi utripajoče „CA“ (clear all - vse izbrisano) kot vprašanje, ali se želite vrniti v prvotno stanje.
- Če se res želite vrniti v prvotno stanje, zopet istočasno pridržite najmanj eno sekundo tipki „+“ in „-“. Na koncu se pojavi „CA“ brez utripanja kot znak, da je vzpostavljeno prvotno stanje. S pritiskanjem na katerokoli tipko se vrnete v normalno obratovanje.
- Če naj se ne vzpostavi prvotno stanje, namesto dvojnega pritiska tipke „+“ in „-“ pritisnete katerokoli posamezno tipko → izvede se sprememba v osnovni položaj. Prav tako se brez izvajanja postopka vračanja pojavi normalno obratovanje, če je čas med posameznimi pritiski na tipke več kot 90 sekund.

3 Seznam pomnilniških mest, imen in opomb

(stran 101 - 103)

št.	ime	opomba
00		

4 EU-Izjava proizvajalca

Proizvajalec: Verkaufsgesellschaft KG
Upheider Weg 94 - 98
D-33803 Steinhagen

Proizvod: Tipkalo transponderja
Tip naprave: TTR 1

Zgoraj navedeni proizvod s svojo zasnovo, konstrukcijo in končno izvedbo v tržni obliki ustreza zadevnim osnovnim zahtevam v nadaljevanju navedenih smernic glede varstva in zdravja pri delu. V primeru spreminjanja proizvoda, ki ni v skladu z našo zasnovo, ta izjava ni veljavna.

Zadevna določila, katerim ustreza proizvod:

ES-smernice o elektromagnetni skladnosti

EN 50081-1 03/93

EN 50082-1 11/97

ES-smernica o nizki napetosti 97/37/ES

Steinhagen, 08.01.2001



ppa. Axel Becker, poslovodstvo

00		
01		
02		
03		
04		
05		
06		
07		
08		
09		
10		
11		
12		
13		
14		
15		
16		
17		
18		
19		
20		
21		
22		
23		
24		
25		
26		
27		
28		
29		
30		
31		
32		
33		
34		

35		
36		
37		
38		
39		
40		
41		
42		
43		
44		
45		
46		
47		
48		
49		
50		
51		
52		
53		
54		
55		
56		
57		
58		
59		
60		
61		
62		
63		
64		
65		
66		
67		
68		
69		

70		
71		
72		
73		
74		
75		
76		
77		
78		
79		
80		
81		
82		
83		
84		
85		
86		
87		
88		
89		
90		
91		
92		
93		
94		
95		
96		
97		
98		
99		

Chráněné autorské právo:
Přetisk, i ve zkráceně formě, pouze
snaším povolením.
Změny jsou vyhrazeny.

Авторские права защищены:
Перепечатка, включая и пе-
репечатку в виде выдержек,
только с нашего разрешения.
Оставляем за собой право на
изменения.

Opphavsretten er beskyttet, kopier-
ing, ettertrykk, bare med vår god-
kjennelse.
Det taes forbehold om eventuelle
forandringer.

Beskyttet ophavsret Gengivelse,
også i uddrag kun med vor
tilladelse.
Ændringer forbeholdt.

Prohibida toda a reprodução
integral, ou parcial sem autorização
prévia.
Reservado o direito de alterações.

Protejat de legea drepturilor de
autor. Copierea, chiar și în extras,
numai cu aprobarea noastră. Sub
rezerva drepturilor la modificări.

Τα συγγραφικά δικαιώματα
προστατεύονται νομικά:
Απαγορεύεται ολική ή μερική
ανατύπωση χωρίς την άδειά μας.
Διατηρούμε το δικαίωμα αλλαγής
του περιεχομένου.

Tekijänoikeussuoja.
Osittainenkin lainaaminen vain
luvallamme.
Oikeus muutoksiin pidätetään.

Avtorske pravice so zaščitene.
Ponatis in razmnoževanje v celoti
ali le delno je brez našega soglasja
prepovedano.
Pridržujemo si pravico do spre-
memb.

